

# З АРУБЕЖНОЕ В ОЕННОЕ О БОЗРЕНИЕ



5. 1999

## В НОМЕРЕ:

- \* К событиям на Балканском полуострове
- \* Применение ССО СВ Великобритании
- \* Космические системы стран НАТО в ходе боевых действий против Югославии

### \* Справочные данные:

Основные ТТХ зарубежных БРМ  
Знаки различий в ВМС стран мира  
Программы модернизации боевых самолетов зарубежных стран



\* Британский тактический истребитель «Си Харриер-Ф/А.2»

## МАКЕДОНИЯ

Агрессия НАТО против суверенного государства — Союзной Республики Югославии (СРЮ) привлекла внимание мировой общественности еще к одной, не менее важной, чем Косово, точке на Балканах — Македонии. В прошлом веке «железный канцлер» Германии Отто фон Бисмарк сделал не утратившее актуальности и в настоящее время замечание: «Македония — стратегически важный узел на Юго-Востоке Европы. Тот, кто контролирует долину р. Вардар в Македонии, тот хозяин на Балканах».

Македония с 1945 по 1992 год входила в состав Социалистической Федеративной Республики Югославии в качестве одной из ее шести республик. В ноябре 1990 года здесь впервые состоялись выборы на многопартийной основе. Население республики, принявшее участие в референдуме 8 сентября 1991 года высказалось за независимость Македонии. 17 сентября парламент республики объявил о суверенитете Македонии. Процесс формирования государственности был завершен 17 ноября 1991 года принятием конституции Республики Македонии, провозгласившей ее суверенным, самостоятельным и демократическим государством. 21 февраля 1992 года руководители Македонии и высшее командование Югославской народной армии подписали Договор о выводе войск ЮНА с территории этой республики. 27 марта 1992 года был принят заключительный документ о передаче македонской стороне военных объектов и технического оборудования Югославской народной армии. После этого территория республики и ее границы перешли под контроль македонских войск.

2 мая 1992 года страны Европейского сообщества согласились признать Республику Македонию только в том случае, если для этого нового государства будет найдено приемлемое для всех название. Признание Македонии странами ЕС блокируется Грецией, настаивающей на изменении названия этой республики, носящей название одной из греческих провинций. Только после того, как будет найдено компромиссное решение, устраивающее Скопье и Афины, Греция сможет поддержать кандидатуру Республики Македония в европейских экономических и оборонных структурах, включая Европейский Союз и НАТО.

С 31 марта 1995 года на территории Македонии начали действовать Превентивные силы ООН, предназначенные для обеспечения безопасности и стабильности в этой стране, в частности эти силы должны были контролировать границы между Македонией и Албанией и СРЮ с целью пресечения переброски крупных партий оружия и боеприпасов в македонские районы, где преобладало албанское население. Численность личного состава миротворческих контингентов ООН колебалась от 750 до 1050 человек. Их основу составляли два механизированных батальона по 350 человек: американский и скандинавский (в его состав входили датские, финские, норвежские, шведские подразделения). Оценивая обстановку в Македонии в середине 90-х годов, западные эксперты отмечали, что здесь появился опасный фактор: представители умеренной части руководства албанской общины перенимают лозунги и практику экстремистов. Их политическая платформа состояла из трех главных элементов: создание «автономного» центра зрелища управления районом, в зону которого включаются города Тетово и Гостивар с перспективой образования «автономной Иллириды»; проведение «политики непослушания» граждан государственными властями; создание параллельных государственных институтов. Все это напоминало «косовский вариант» для Македонии, руководство которой отмечало, что попытка высокопоставленных представителей албанской диаспоры осуществить план автономизации северо-западной области страны по сути подрывает основы государства и создает предпосылки для опасных столкновений в обществе. По последним сообщениям МВД Македонии, так называемая «Освободительная армия Косово» формирует свои отряды в этой стране с целью дестабилизации обстановки.



В феврале 1999 года Македония установила дипломатические отношения с Тайванем. В ответ КНР на очередном заседании Совета Безопасности ООН проголосовала против продления миссии Превентивных сил в Македонии. Но этот формальный акт никак не повлиял на внутривнутриполитическую обстановку в стране — Скопье уже примкнул к антисербской военной коалиции и на территории этой балканской страны осуществлялось развертывание группировки сухопутных войск НАТО. Начало этому было положено 13 ноября 1998 года, когда Североатлантический альянс принял решение о размещении сил обеспечения миссии ОБСЕ в Косово. Эти силы, численностью 1700 военнослужащих, включали воинские формирования из Франции, Италии, Германии, США, Великобритании, Канады, Греции, Турции, которые находились в районах городов Гостивар, Тетово, Скопье, Куманово, то есть по широкой дуге, примыкающей к македонско-югославской границе. В районе г. Куманово начал работать Центр по осуществлению воздушного контроля в Косово. Находящийся под британским командованием персонал центра насчитывал 140 человек. В его задачи входили сбор и обработка информации из зоны косовского конфликта, обмен данными по линии ЕС — НАТО, координация полетов разведывательных самолетов НАТО над Косово и ведение разведывательной деятельности, распространяющейся не только на Македонию и СРЮ, но и другие балканские страны. Как отмечали в штаб-квартире НАТО, центр в Куманово стал первым, но далеко не единственным элементом военной инфраструктуры, которую альянс собирает создать на территории Македонии на долгосрочной основе.

Представители командования НАТО заявляли, что единственная задача развернутых в Македонии сил будет сводиться к проведению в случае необходимости эвакуации наблюдателей ОБСЕ, действующих в Косово. Однако, как отмечали многие западные военные эксперты, речь шла о размещении войск НАТО в непосредственной близости от южной границы Югославии с целью оказания давления с помощью военной силы на руководство СРЮ и создания плацдарма для группировки альянса для проведения воздушно-наземной операции против суверенного государства. У руководства Македонии существовал свой план. В национальной газете «Дневник» в октябре 1998 года сообщалось, что правительство вернулось к плану создания «четвертого кольца безопасности», то есть формированию смешанного контингента, состоящего из военнослужащих македонской армии и армий стран Североатлантического пакта. Предполагалось, что этот контингент мог бы находиться в прямом подчинении командования НАТО и располагаться близ македонских границ, непосредственно за тремя «кольцами безопасности», образованными подразделениями армии, полиции и македонского спецназа.

С началом ракетно-бомбовых ударов НАТО по территории СРЮ, в том числе Косово, резко увеличился поток беженцев, приняв массовый характер. К середине апреля в Македонии их было уже свыше 140 тыс. человек. Если учесть, что до агрессии Североатлантического альянса албанцы в Македонии по разным оценкам составляли от 23 до 30 проц. населения, понятно, почему многие аналитики высказывают опасения о возможности повторения «косовского сценария» в этой балканской стране.

Группировка натовских войск в Македонии достигла 12 тыс. человек и продолжает увеличиваться: сюда перебрасывается личный состав, тяжелая боевая техника, ударные вертолеты. Эти силы осваивают вероятный театр военных действий. Македония превращается в форпост НАТО в регионе. Идет подготовка к наземной фазе войны на Балканах.

На снимках:

\* Германские (слева вверху) и французские (справа внизу) военнослужащие в Македонии на границе с Югославией



## ЗАРУБЕЖНОЕ ВОЕННОЕ ОБОЗРЕНИЕ

Ежемесячный  
информационно-  
аналитический  
иллюстрированный  
журнал  
Министерства обороны  
Российской Федерации



№ 5 (626) 1999

Издается с декабря  
1921 года

Редакционная  
коллегия:

**Завалейков В. И.**  
(главный редактор),  
**Андреев Н. И.,**  
**Безносков С.И.,**  
**Береговой А.П.,**  
**Гущин А. А.**

(зам. главного редактора),  
**Дронов В. А.,**  
**Ляпунов В.Г.,**  
**Мальцев И. А.**

(зам. главного редактора),  
**Мезенцев С.Ю.,**  
**Новиков А. А.**

(ответственный секретарь),  
**Печуров С. Л.,**  
**Попов М. М.,**  
**Солдаткин В. Т.,**  
**Старков Ю.А.,**  
**Сухарев В.И.,**  
**Филатов А.А.,**  
**Хохлов Л. М.**

Литературная редакция:  
**Быкова Н. И.,**  
**Зубарева Л. В.,**  
**Кругова О. В.,**  
**Черепанова Г. П.**

Компьютерный набор:  
**Давыдкина М. Е.,**  
**Зайнутдинова Р. Г.,**  
**Шабельская А. С.**

Компьютерная верстка:  
**Кочетова Е. Б.,**  
**Позигунова И. Г.**

Свидетельство  
о регистрации средства  
массовой информации  
№ 01981 от 30.12.92

Адрес редакции:  
103160, Москва, К-160.  
Контактный телефон:  
195-61-39, 195-61-27

© «Зарубежное  
военное обозрение»,  
1999

• МОСКВА •  
ИЗДАТЕЛЬСТВО  
«КРАСНАЯ ЗВЕЗДА»

## СОДЕРЖАНИЕ

<b>ОБЩИЕ ВОЕННЫЕ ПРОБЛЕМЫ</b>	<b>2</b>
К СОБЫТИЯМ ВОКРУГ ЮГОСЛАВИИ	2
ИТОГИ СЕССИИ СОВЕТА НАТО В ВАШИНГТОНЕ	
<i>Полковник А. СВИРИДОВ</i>	7
КОРОЛЕВСКАЯ ЖАНДАРМЕРИЯ НИДЕРЛАНДОВ	
<i>Подполковник В. МИШИН</i>	9
ПОТЕРИ СРЕДИ ГРАЖДАНСКОГО НАСЕЛЕНИЯ ЮГОСЛАВИИ	
<i>Полковник А. КАЛМЫКОВ</i>	12
ПРИМЕНЕНИЕ НАТО БОЕПРИПАСОВ С СЕРДЕЧНИКОМ ИЗ ОБЕДНЕННОГО УРАНА	
<i>Капитан И. ТУШИН</i>	13
<b>СУХОПУТНЫЕ ВОЙСКА</b>	<b>14</b>
ТАКТИКА ДЕЙСТВИЙ И ОПЫТ БОЕВОГО ПРИМЕНЕНИЯ СИЛ СПЕЦОПЕРАЦИЙ СУХОПУТНЫХ ВОЙСК ВЕЛИКОБРИТАНИИ	
<i>С. ПРОКОФЬЕВ</i>	14
<b>СПРАВОЧНЫЕ ДАННЫЕ</b>	
ОСНОВНЫЕ ТАКТИКО-ТЕХНИЧЕСКИЕ ХАРАКТЕРИСТИКИ ЗАРУБЕЖНЫХ БОЕВЫХ РАЗВЕДЫВАТЕЛЬНЫХ МАШИН	19
КОРОТКОСТВОЛЬНЫЙ ПИСТОЛЕТ «ВАЛЬТЕР»	
<i>К. ПИЛИПЕНКО</i>	23
ШВЕЙЦАРСКИЙ ТАНК PZ68	
<i>Капитан А. ЛУКЬЯНОВ</i>	25
<b>ВОЕННО-ВОЗДУШНЫЕ СИЛЫ</b>	<b>26</b>
ПРИМЕНЕНИЕ КОСМИЧЕСКИХ СИСТЕМ СТРАН НАТО В ХОДЕ БОЕВЫХ ДЕЙСТВИЙ ПРОТИВ ЮГОСЛАВИИ	
<i>Полковник А. АЛЕКСАНДРОВ</i>	26
НАЦИОНАЛЬНЫЙ РАЗВЕДЫВАТЕЛЬНЫЙ ЦЕНТР ВВС США	
<i>Полковник А. АЛЕКСЕЕВ</i>	28
ОСНОВНЫЕ ПРОГРАММЫ МОДЕРНИЗАЦИИ САМОЛЕТОВ ТАКТИЧЕСКОЙ И СПЕЦИАЛЬНОЙ АВИАЦИИ ЗАРУБЕЖНЫХ СТРАН	
<i>Полковник А. КУЗЬМИН</i>	31
<b>СПРАВОЧНЫЕ ДАННЫЕ</b>	
ОСНОВНЫЕ ТЕКУЩИЕ ПРОГРАММЫ МОДЕРНИЗАЦИИ САМОЛЕТОВ ВООРУЖЕННЫХ СИЛ ЗАРУБЕЖНЫХ СТРАН	35
ТАКТИЧЕСКИЕ ИСТРЕБИТЕЛИ «ХАРРИЕР»	
<i>Полковник А. ШКУТА</i>	39
<b>ВОЕННО-МОРСКИЕ СИЛЫ</b>	<b>40</b>
СИЛЫ СПЕЦИАЛЬНЫХ ОПЕРАЦИЙ ВМС США	
<i>Капитан 2 ранга С. ПРОКОФЬЕВ</i>	40
ПРОГРАММА СОВЕРШЕНСТВОВАНИЯ ВМС ПОЛЬШИ	
<i>Капитан 1 ранга В. ФЕДОРОВ</i>	50
ПРОТИВОКОРАБЕЛЬНЫЕ РАКЕТНЫЕ КОМПЛЕКСЫ НА МИРОВОМ РЫНКЕ УПРАВЛЯЕМОГО ОРУЖИЯ	
<i>Капитан 1 ранга В. ЧЕРТАНОВ</i>	53
<b>СООБЩЕНИЯ * СОБЫТИЯ * ФАКТЫ</b>	<b>54</b>
* КИТАЙ О ВОЕННЫХ ДЕЙСТВИЯХ НАТО ПРОТИВ ЮГОСЛАВИИ	54
* О НАЦИОНАЛЬНОЙ СИСТЕМЕ ПРО США	54
* КИТАЙ И ПРОТИВОРАКЕТНАЯ ОБОРОНА ТВД	54
* НАТО И ПОЛЬША	54
* РАЗРАБОТКА НОВОЙ РЛС ДЛЯ САМОЛЕТОВ F/A-18E И F	55
* ВООРУЖЕННЫЕ СИЛЫ НАТО ИСПЫТЫВАЮТ НЕДОСТАТОК В КРЫЛАТЫХ РАКЕТАХ ДЛЯ ВЕДЕНИЯ БОЕВЫХ ДЕЙСТВИЙ НА ТЕРРИТОРИИ ЮГОСЛАВИИ	56
* ВЕНГРИЯ РАЗРЕШИЛА НАТО ИСПОЛЬЗОВАТЬ СВОИ АЭРОДРОМЫ	56
* ИНДИЯ ВОЗОБНОВИЛА ИСПЫТАНИЯ БАЛЛИСТИЧЕСКИХ РАКЕТ СРЕДНЕЙ ДАЛЬНОСТИ	57
* ПАКИСТАН ИСПЫТЫВАЕТ НОВЫЕ БАЛЛИСТИЧЕСКИЕ РАКЕТЫ	57
<b>ИНОСТРАННАЯ ВОЕННАЯ ХРОНИКА</b>	<b>58</b>
<b>СПРАВОЧНЫЕ ДАННЫЕ</b>	
ВОИНСКИЕ ЗВАНИЯ И ЗНАКИ РАЗЛИЧИЯ АДМИРАЛОВ И ОФИЦЕРОВ ВМС ИНОСТРАННЫХ ГОСУДАРСТВ	61
<b>БЕЗ ГРИФА «СЕКРЕТНО»</b>	<b>63</b>
ПЛАНЫ ВЕЛИКОБРИТАНИИ ПО НАНЕСЕНИЮ ПРЕВЕНТИВНЫХ ЯДЕРНЫХ УДАРОВ В ЕВРОПЕ	63
<b>ПРОВЕРЬТЕ СВОИ ЗНАНИЯ</b>	<b>63</b>
<b>НА ОБЛОЖКЕ</b>	
* БРИТАНСКИЙ ТАКТИЧЕСКИЙ ИСТРЕБИТЕЛЬ «СИ ХАРРИЕР» (с. 39)	
* МАКЕДОНИЯ	
<b>ЦВЕТНЫЕ ВКЛЕЙКИ</b>	
* АМЕРИКАНСКИЙ СТАНКОВЫЙ 40-ММ АВТОМАТИЧЕСКИЙ ГРАНАТОМЕТ «МАРК 19»	
* АМЕРИКАНСКИЙ УДАРНЫЙ ВЕРТОЛЕТ АН-64D «АПАЧ» * АМЕРИКАНСКИЙ ПАЛУБНЫЙ ТАКТИЧЕСКИЙ ИСТРЕБИТЕЛЬ F-14A «ТОМКЭТ» * АМЕРИКАНСКАЯ АТОМНАЯ ПОДВОДНАЯ ЛОДКА SSN-755 «МАЙАМИ» ТИПА «ЛОС-АНДЖЕЛЕС»	





### К СОБЫТИЯМ ВОКРУГ ЮГОСЛАВИИ



*АГРЕССИЯ НАТО против Союзной Республики Югославии (СРЮ) продолжается уже два месяца. Представители Североатлантического альянса заявили о решимости НАТО вести эту необъявленную войну против Югославии до тех пор, пока Белград не выполнит пять требований Запада: немедленное и подлежащее проверке прекращение всех военных действий в Косово; вывод из Косово югославской армии, полиции и военизированных отрядов; размещение в Косово международного военного контингента под командованием НАТО; безоговорочное и безопасное возвращение всех беженцев и перемещенных лиц; твердое обещание президента СРЮ Слободана Милошевича работать на основе подготовленного в Рамбуйе соглашения о политическом решении для Косово. На фоне широкомасштабной пропагандистской кампании в поддержку американской политики в отношении Югославии в зарубежных СМИ высказываются мнения и тех, кто не согласен с официальной позицией Вашингтона.*

«План администрации США в Рамбуйе был скорее обманом общественного мнения, чем дипломатическим компромиссом. Он почти открыто предполагал предоставление независимости Косово и военную оккупацию НАТО всей Югославии, а не только Косово», – считает директор центра русских и восточноевропейских исследований при университете г. Питтсбург Роберт Хейден. По его мнению, такое предложение не приняло бы ни одно правительство.

Фарсом называет переговоры в Рамбуйе и аналитик из организации «Честность и аккуратность в репортажах» Сет Акерман. США последовательно отказывались вести переговоры, отмечает он. Акерман приводит пример, когда госсекретарь США Мадлен Олбрайт говорила сербам: «Ни на что меньшее, кроме как на полное соглашение, включая ввод сил НАТО, мы не согласимся». Существовала возможность мирного урегулирования кризиса, но США блокировали этот путь, подчеркивает Акерман.

«Возглавляемая США операция НАТО против Югославии представляет собой наиболее опасный и непредсказуемый комплекс военных и геополитических проблем, с которыми Соединенные Штаты столкнулись со времени войны в зоне Персидского залива в 1991 году, – подчеркивает газета «Филадельфия инкуайер». – В ходе ударов по позициям хорошо вооруженного и умелого противника возможны потери в технике и живой силе. Однако ни американский народ, ни конгресс не готовы пойти на такие жертвы». «Одновременно с этим весь мир наблюдает за беспрецедентным шагом блока НАТО, который нападает на суверенное государство во имя несанкционированной ООН полицейской акции. Запад, наверное, не хотел бы, чтобы такого рода шаг был повторен где-нибудь еще в мире – к примеру, Китаем или Ираком в отношении своих соседей».

Анализируя причины, которые заставили США пойти на этот шаг, газета «Бостон глоб» отмечает, что «никто из основных игроков в Вашингтонских политических баталиях так и не смог толково объяснить, почему американцы должны принимать в этом участие, какие интересы США находятся под угрозой и каким образом американские силы могут изменить ситуацию».

«Решение НАТО вмешаться в дела восставшей сербской провинции Косово – это резкий отход от задач, которые альянс ставил перед собой в течение пятидесяти лет, и даже от той роли, которую он сыграл в соседней Боснии, – подчеркивает газета «Ньюсдей». Путем воздушных ударов и планируемого затем размещения 28 тыс. солдат, в число которых входят 4 тыс. американцев, блок намеривается взять под контроль регион, находящийся внутри суверенной Югославии, причем невзирая на яростную оппозицию законного президента Слободана Милошевича. Эта стратегия ставит НАТО – альянс, созданный для предотвращения агрессии, – в неудобную позицию блока, предпринявшего наступательные действия, которые обычно трактуются как акт войны».

«С началом воздушных и ракетных ударов НАТО по Югославии давний кризис вокруг Косово вступил в новую, изысканную и куда более опасную фазу, – отмечает газета «Нью-Йорк таймс» в редакционной статье. В более широком смысле эти удары представляют собой важный водораздел для Североатлантического альянса. Хотя самолеты НАТО несколько лет назад и нанесли удары по сербским военизированным формированиям в Боснии, тем не менее до настоящего времени альянс никогда не бросал свою военную мощь против суверенного государства».

«Начало воздушных ударов заставляет нервничать союзников, – считает «Лос-Анджелес таймс». Бомбардировки могут привести к развертыванию более масштабной войны, которая охватит сам блок НАТО, поскольку высветит существующую напряженность между Грецией, преимущественно симпатизирующей югославской республике Сербии, и Турцией, имеющей религиозные связи с населяющими Косово этническими албанцами».

Однако спустя почти два месяца с начала войны на Балканах НАТО делает неприятные для себя открытия: прямой урон югославским вооруженным силам оказался незначительным, они сумели адаптироваться к схеме действий противника и готовы продолжать противостоять превосходящим их силам альянса. Такое мнение высказывают американские эксперты. Наиболее яркое подтверждение этого, по сообщению газеты «Филадельфия инкуайер», ссылаясь на военные источники, является то, что югославские самолеты и вертолеты продолжают делать боевые вылеты в Косово. Кроме того, Югославия все еще опирается на использование мобильных РЛС

для противодействия авиации НАТО, не вводя в строй главную систему ПВО, приобретенную у корпорации «Вестингауз» в 1982 году. Каждая из шести РЛС этой системы имеет радиус действия свыше 160 км, а вместе они способны эффективно просматривать воздушное пространство над всей Югославией.

До сих пор не ясно, сколько РЛС этой системы поражено, как сообщается в газете. Согласно разведывательным источникам, не все они выведены из строя. Эксперты отмечают также, что группировка вооруженных сил Югославии в Косово в настоящее время не использует и держит в укрытиях бронетранспортеры, танки и другую технику, экономит горючее. Все это говорит о том, считают военные аналитики, что Югославия готова продолжать сопротивление. Давая оценку ситуации, директор отдела исследований Военного колледжа Армии США Эрл Тилфорд заявил: «Думаю, НАТО не ожидала такой эскалации военных действий и что сербы будут сопротивляться столь долго».

Хотя верховный главнокомандующий объединенных вооруженных сил НАТО в Европе генерал Уэсли Кларк называет югославскую интегрированную систему ПВО в целом «неэффективной», газета «Лос-Анджелес таймс» подчеркивает, что эта система «по-прежнему остается грозным оборонительным оружием»: именно из-за нее натовские самолеты опасаются спускаться ниже 4,5 тыс. метров, а с такой высоты бомбометание далеко не всегда получается точным. «Согласно донесениям сил США, – указывается в аналитической статье, – сербские войска ПВО вовсе не избегают боя, как полагают большинство американцев, а ведут с легчиками НАТО тактические игры, заманивая их в зенитные ракетные и артиллерийские ловушки».

Сославшись на военные источники, болгарская газета «Сега» выразила мнение о том, что НАТО запросила соседствующие с зоной конфликта страны о доступе в их воздушное пространство из-за «полного неуспеха акций против ПВО» Югославии. Сейчас авиация НАТО действует по сербским целям с высот в 4 – 6 – 8 км, что не позволяет осуществлять точное бомбометание и наведение ракет. Под удары попадают, главным образом, промышленные предприятия и объекты военной инфраструктуры: аэродромы, базы, склады и т. д. Цель первой фазы операции – уничтожение сербской ПВО – не достигнута. Перейти к эффективному выполнению задач второй фазы (уничтожение живой силы и техники югославских вооруженных сил) пока невозможно. Тем более проблематичен третий этап, предполагающий интервенцию сухопутных соединений. Тактика, применяемая югославской армией, сорвала надежды НАТО на воздушный блицкриг. Сербские войска эффективно используют действующую в Италии сеть информаторов, которые сообщают точное время и число самолетов, взлетающих с натовских баз. Системы ПВО отслеживают их курс и выбирают удобный момент для поражения, а сербские истребители «встречают» натовцев на определенных высотах. Кроме того, системы сербской ПВО не действуют по высоколетящим целям, а дожидаются их снижения. «ВВС НАТО несут серьезные потери, о которых официально не сообщается», – пишет «Сега».

Возможности югославской системы ПВО оказались подорванными, по заявлению представителя комитета начальников штабов вооруженных сил США генерала И. Уолда, однако она по-прежнему представляет существенную угрозу для авиации НАТО. «Продолжая наши вылеты, мы будем считать, что она столь же опасна, как и в первый день операции», – отметил генерал. Ему вторит британский адмирал Я. Гарнетт, командующий совместными операциями ВМС, утверждающий, что единая система ПВО Югославии «перестала существовать», однако мобильные установки системы ПВО продолжают представлять значительную угрозу авиации НАТО. Одновременно Гарнетт признал, что операция НАТО против наземных сил югославской армии в Косово не является «абсолютно эффективной».

Об определенных трудностях, испытываемых Североатлантическим альянсом в проведении воздушной операции против Югославии свидетельствует тот факт, что руководство НАТО обратилось к ряду Центрально- и Восточноевропейских государств с просьбой о предоставлении воздушного пространства для действий боевой авиации. Парламент Румынии дал положительный ответ на запрос альянса о предоставлении самолетам НАТО неограниченного доступа в воздушное пространство Румынии в период проведения операций над территорией Югославии. По данным венгерского министерства обороны на территории Венгрии осуществляется лишь такая военная деятельность, которая предусмотрена решением венгерского парламента, давшего согласие на использование воздушного пространства страны и ее военных аэродромов самолетами НАТО.

Руководство Болгарии приняло решение о предоставлении ВВС НАТО возможности свободно оперировать в примыкающей к болгаро-югославской границе «буферной зоне» шириной от 70 до 90 миль.

Получив право на пролет через воздушное пространство прифронтовых государств, командование альянса надеется решить часть своих технических проблем. Самолеты НАТО теперь смогут проникать на территорию Югославии с нескольких направлений одновременно, лишая ее



Американский стратегический бомбардировщик B-1B «Лансер»



Югославская бронетанковая часть на марше

ПВО возможности быстро и эффективно реагировать. Вероятно, будет существенно повышено число боевых самолетов, задействованных в каждой операции. Болгарская «буферная зона» нужна НАТО для того, чтобы эффективно атаковать цели на востоке Югославии, прежде всего в районе городов Ниш, Пирот, Лесковац. Кроме того, София обязуется отключить свои военные и гражданские радары, чтобы не вносить дополнительных помех в навигационные системы и системы наведения ВВС НАТО. Это объясняется тем, что сербские и болгарские РЛС работают на одних и тех же или близких частотах, что создает для натовцев определенный дискомфорт. При этом болгарские ВВС прекратят полеты в

«буферной зоне», которая будет полностью отдана под натовские операции.

Министр обороны Польши подчеркнул, что состоялись «неформальные переговоры с командованием сил НАТО о предоставлении воздушного пространства Польши для самолетов-заправщиков, участвующих в операции против Югославии». Официального запроса о выделении аэродромов для этих самолетов не поступало, но в случае необходимости Польша предоставит и небо, и аэродромы.

Агрессию НАТО против СРЮ поддержал на своем внеочередном заседании парламент Чехии. В его специальном постановлении, за которое проголосовали 96 из 178 присутствовавших депутатов, отмечается «полная поддержка проводимым операциям НАТО, направленным на решение конфликта вокруг Косово». Парламентарии также дали согласие на транзит через территорию Чехии подразделений армий государств – членов НАТО и стран, объединенных в программе «Партнерство ради мира», направляющихся на Балканы. Кроме того, они разрешили боевым самолетам Североатлантического альянса, участвующим в бомбардировках Югославии, использовать аэродромы республики. Чехия также намерена предоставить самолетам-заправщикам НАТО гражданские аэродромы в Праге и Остраве (Северная Моравия). Они готовы принять 24 самолета-заправщика.

«Военные и политические лидеры (США) надеются, что круглосуточные бомбардировки в конце концов заставят президента Югославии Слободана Милошевича согласиться с планируемым в настоящее время присутствием в Косово многонациональных миротворческих сил в 50 тыс. человек, – пишет газета «Филадельфия инкуайрер». – Однако, если Милошевич будет и далее продолжать оказывать сопротивление блоку, то НАТО может оказаться вынужденной принять иной план отправки сотен тысяч солдат, которым придется с боями проложить себе дорогу в Югославию».

Как минимум «от шести до восьми недель потребуется для того, чтобы собрать силы и технику, достаточные для начала полномасштабного вторжения». Согласно одному из планов НАТО, отмечается в газете, предусматривается сосредоточение воинских частей численностью 200 тыс. человек. «Более того, – заявляет «Филадельфия инкуайрер» со ссылкой на неназванных высокопоставленных военных представителей, – военные больше не считают практичным воевать только ради Косово. Если НАТО пошлет в бой хотя бы одного солдата, то блоку придется с боями идти до Белграда и оккупировать югославскую столицу». «Нет никакого смысла захватывать только Косово, – приводит газета слова этого пожелавшего остаться неизвестным американского военного. – Нужно захватывать всю страну».

Эксперты отмечают, что командование НАТО усиливает наземную группировку в районе кризиса. Планируется переброска в регион до 8 тыс. военнослужащих в рамках натовской операции «Союзная гавань». Одновременно идет наращивание воздушной и морской группировок сил НАТО. Подтверждаются данные об ускоренной подготовке и формировании боевых групп «Освободительной армии Косово» из числа косовских албанцев и албанских диаспор в США и ряде стран Европы. Военные аналитики склонны оценивать эти действия как стремление США форсировать подготовку к проведению сухопутной операции на Балканах с целью заставить югославское руководство пойти на уступки и согласиться с требованиями НАТО.

Косвенным подтверждением того, что Североатлантический альянс ведет подготовку к вторжению, являются действия сил специальных операций. Еще в октябре 1998 года стало известно, что 25 голландских «коммандос» были тайно направлены в Германию, где присоединились к американским спецподразделениям, готовым к переброске для действий в Косово. Об этом сообщила газета «Телеграф». Из соображений секретности министерство обороны Нидерландов отказалось подтвердить эту информацию. Планировалось, что голландские «коммандос» и десантники США из подразделения «Дельта» в случае нанесения ВВС НАТО воздушных ударов по СРЮ будут сброшены на парашютах на сербскую территорию. Оттуда они будут направлять и корректировать бомбардировку объектов. Как пишут некоторые западные газеты, в тренировочных лагерях ОАК в Северной Албании действуют военные советники из США и других стран НАТО. А непосредственно на территории Косово с ОАК даже сотрудничают некоторые спецчасти, к примеру британские. Прозвучавшие в парламенте Канады сообщения военных источников, свидетельствующие о том, что спецчасти канадских «коммандос» уже тайно заброшены на территорию Косово для операций по подготовке к вторжению крупных наземных сил НАТО, вызвали возмущение парламентской оппозиции.

Аналитики считают, что для проведения крупномасштабной наземной операции НАТО необходимо создать сухопутные группировки общей численностью около 200 тыс. человек. В этой связи наиболее вероятен вариант «ограниченной наземной операции» под предлогом создания в Косово «зоны безопасности» для обеспечения возврата беженцев. При этом командованием НАТО не исключается проведение масштабной наземной операции с СРЮ в форме фронтального наступления на Косово с территории Македонии и Албании.

Возможности по усилению сухопутной группировки НАТО на Балканах не беспредельны. В частности, Франция заявила, что не сможет направить дополнительно более полутора тысяч своих военнослужащих в район косовского конфликта, не затронув собственных интересов в других частях планеты, где задействованы французские военные контингенты. Об этом сообщил начальник штаба сухопутных сил Франции генерал Ив Крен. По его словам, сухопутные силы могут еще направить около 1,5 тыс. военнослужащих в Македонию. Если сверх того потребуются размещение дополнительных контингентов в 10 тыс. человек, то Франция не сможет обеспечить своевременную сменяемость рот своих зарубежных воинских контингентов.

Если США присоединятся к НАТО в сухопутной операции против Сербии, то быстро столкнутся с малоприятными реалиями. Одна из них, как предупреждает газета «Чикаго трибюн», «заключается в том, что многие американские военнослужащие – мужчины и женщины – погибнут. По оценкам, потери в военных действиях только в Косово составят от 400 до 1500 человек». В лице сербов, отмечает газета, американские солдаты встретят жесткого, хорошо обученного обороняющегося противника, который столетия готовился к такому типу боев. Сербская армия «всю свою жизнь обучалась для ведения оборонительных операций», – сказал майор британской армии в отставке Чарльз Хейман, редактор авторитетного военного справочника «Джейн».

В отличие от войны во Вьетнаме и в зоне Персидского залива многие наземные боевые действия в Сербии будут вестись в городах. «Безусловно, это будет жесткая битва, – считает эксперт по военным вопросам Майкл Охэнлон из Института Брукингса, – не только из-за ведения действий на суше, но и из-за городских условий». По его оценке, потери США составят примерно 400 человек. По мнению же генерала в отставке Тома Келли, который помогал в осуществлении боевых операций в зоне Персидского залива, численность потерь окажется ближе к 1500 человек.

НАТО требует от Белграда вывода из Косово практически всех вооруженных сил, кроме обычных полицейских и пограничников. Фактически это означало бы временный отказ Белграда от суверенитета над краем без формального вывода его из-под югославской юрисдикции. Соглашение в Рамбуйе рассматривается теперь союзниками не как готовый для выполнения документ, а лишь как основа для дальнейших переговоров. Эта перемена обосновывается тем, что после всего происшедшего в последнее время трудно без оговорок настаивать на сохранении Косово как части Сербии, отмечают западные аналитики.

Представители НАТО обсудили разные варианты, среди которых наиболее приемлемыми на среднесрочную перспективу признаны либо «международный протекторат» над Косово, либо «конфедерация» Сербии и Косово. Как сообщил журналистам министр иностранных дел Бельгии Эрик Дерайке, страны НАТО единодушно исключили вариант полного отделения Косово от Югославии. Не получила поддержки и идея расчленения края. Мадлен Олбрайт скептически высказалась о разделении Косово на албанскую и сербскую часть. Стратегия альянса не изменилась и остается в рамках соглашения в Рамбуйе, подчеркнула госсекретарь. По ее мнению, Косово должно получить самоуправление, а косовские албанцы возможность иметь свою культуру, религию, образование.

Последствия нарушения экологии в Европе сейчас еще трудно представить, но некоторые страны уже начинают их ощущать. Так, выступая на регулярном брифинге в Вашингтоне, представитель Пентагона признал, что в результате налета на нефтехимический завод в г. Панчево «имел место выброс отравляющих веществ, которые быстро испарились». Однако, он опроверг сообщения о том, что в результате бомбардировок силами НАТО промышленных объектов Югославии возникло токсичное облако, которое уже «накрыло» Белград и угрожает всему региону. Но по сведениям лондонской газеты «Таймс», которые привели на брифинге американские журналисты, в результате взрыва «на волю» вырвались такие опасные вещества, как фосген, хлор и пары соляной кислоты. Тем не менее Пентагон отрицает, что образовавшееся облако угрожает Белграду и вскоре может достичь Румынии.

Международные атомные инспекторы высказывают опасения, что в результате ракетно-бомбовых ударов НАТО по Белграду может пострадать хранилище ядерных материалов. Об этом информирует читателей газета «Нью-Йорк таймс». Около 60 кг высокообогащенного урана находятся в институте ядерных исследований в сербском местечке Винча, расположенном всего в 16 км от Белграда. Как подчеркнул Дейвид Кайд, представитель Международного агентства по атомной энергии, МАГАТЭ весьма обеспокоено «физической безопасностью материала», а также возможностью «риска радиоактивного» заражения, в случае если в этот объект попадет бомба.

В День Земли (21 апреля), проводимый как международное мероприятие с целью объединения людей планеты в деле охраны окружающей среды, США находятся в состоянии войны с двумя государствами, замечает координатор кампании за запрещение обедненного урана Тара Торнтон. «Бомбардировка Югославии напоминает о бомбардировках Ирака, последствия которых оказались ужасающими и для иракского народа, и для окружающей среды», – вторит ей ученый, член коалиции иракских действий Ранна Масри. В 1991 году, по его словам, американские военные применили в Ираке около 300 т обедненного урана. «Мы не можем допустить повторения подобного в Югославии», – считает ученый.

Ежедневные убытки австрийских судовладельцев в результате того, что международное речное



Американское подразделение сил специальных операций в зоне конфликта

ся НАТО еще в 0,8 млрд долларов. Операция же по расселению беженцев и обеспечению им социальных пособий – дополнительно в 10 млрд долларов ежегодно, отмечает «Файнэншл таймс».

Если Запад не будет вводить сухопутные войска в зону конфликта и ограничится авианалетами, то за месяц боев может быть потеряно порядка 20 самолетов НАТО на сумму 700 млн долларов. За этот же период расходы исключительно на крылатые ракеты составят 900 млн, стоимость же сброшенных на головы югославов бомб – 500 млн.

Западная сторона пока никак не принимает в расчеты огромные финансовые потери Югославии в результате внешней агрессии, оценивающиеся Белградом в миллиарды долларов.

Нынешняя война на Балканах – явление по сути беспрецедентное. Как заявил в этой связи представитель Управления Верховного комиссара ООН по делам беженцев Майкл Уильямс, Европа еще не знала такого размаха конфликта со времен Второй мировой войны.

Расходы США на воздушную кампанию против Югославии составили в первые три недели 600 млн. долларов. В течение же каждого последующего месяца сумма будет превышать 1 млрд долларов. Такие данные представили эксперты бюджетного управления конгресса США, просчитавшие приблизительно расходы военной операции на Балканах.

Указанная экспертами бюджетного управления конгресса ежемесячная сумма в 1 млрд долларов не учитывает расходов на оказание гуманитарной помощи косовским беженцам. По некоторым оценкам, на эти цели может уйти около 500 млн долларов. Одновременно просчитываются расходы на возможную наземную операцию в Косово, хотя администрация упорно заявляет, что у нее таких планов нет. Так, по словам начальника управления Дэна Криппена, ежемесячное содержание сухопутных сил будет обходиться в 200 млн долларов. При этом он исходит из расчета одной дивизии численностью в 27 тыс. военнослужащих.



Переброска дополнительных воинских контингентов в район оперативного развертывания войск

судоходство по Дунаю оказалось практически парализовано натовскими бомбежками и разрушением нескольких мостов на Дунае в Югославии, уже составляют в общей сложности 5 млн шиллингов (около 400 тыс. долларов). Об этом свидетельствуют опубликованные здесь данные федеральной палаты экономики. «Страны НАТО могли бы воздержаться от разрушения инфраструктур, имеющих международное значение, в том числе и для них самих. Дунай является международной транспортной артерией и играет важную роль в развитии экономических связей, поэтому его необходимо было исключить из театра военных действий», – говорится в распространенном по этому поводу заявлении палаты.

Акция НАТО против Югославии такая же разорительная, как и главные вооруженные конфликты нынешнего столетия – Первая и Вторая мировые войны. К этому выводу пришла лондонская газета «Файнэншл таймс», публикующая ориентировочные расходы Запада на «балканскую кампанию». Газета приводит мнение финансовых аналитиков, считающих, что только трехмесячные регулярные авианалеты на Югославию обойдутся в 20 млрд долларов, стоимость же бомб и крылатых ракет – еще в 1,4 млрд. При этом американский банк в Лондоне «Леман бразерс», представивший свои выкладки, считает, что потери НАТО только в технике оцениваются в 700 млн долларов.

Размещение на границах Сербии сухопутного «миротворческого» контингента численностью до 30 тыс. человек обойдется

Военная операция НАТО против Союзной Республики Югославии дорого обходится западным странам, хотя их правительства, как правило, и пытаются успо-



коительными заявлениями минимизировать возрастающий экономический ущерб. Министр финансов Великобритании Гордон Браун заявил, что в бюджете страны достаточно резервов на покрытие расходов ее участия в военной операции НАТО против Югославии. Официальный представитель министерства финансов настаивает, что правительство готово потратить столько средств, сколько потребует успешное завершение кампании. При необходимости, подчеркнул он, будут задействованы резервные фонды бюджета. По оценке ведущего военного эксперта Великобритании Пола Бивера, каждый день налетов на Югославию и оказание помощи косовским беженцам в регионе стоит стране до 1 млн фунтов стерлингов (1,6 млн долларов). В целом, с точки зрения экономистов в Лондоне, кампания НАТО должна обойтись в 15 млрд долларов. Эта сумма ниже по сравнению с войной в Персидском заливе – 25 – 30 млрд долларов, но не предусматривает возможности длительных военных действий.

Министерство обороны Франции оценивает произведенные месячные дополнительные расходы в сумму 38 – 45 млн евро. Голландия выделяет в бюджет 1999 года по этой же причине дополнительно 45,4 млн евро. Норвегия также намерена запросить у своего парламента увеличения военных расходов, отмечают французские СМИ. Организация итальянских предпринимателей «Конфкомерчо» считает необходимым увеличить бюджетные расходы Италии примерно на 6,2 млрд евро. Половина этой суммы пойдет на военную операцию против Югославии. По расчетам «Конфкомерчо», из-за косовского кризиса Италия недополучит от туризма 2 – 2,5 млрд евро и для покрытия текущих расходов вынуждена будет ввести специальный налог. В Лондоне на ежегодном заседании Европейского банка реконструкции и развития (ЕБРР) министр экономики Испании Родриго де Рато Фигаредо предупредил своих коллег: «Нам всем необходимо готовиться к преодолению социальных и экономических последствий конфликта». Президент Европейского центрального банка Вим Дейсенберг заявил, что «косовский кризис» уже привел к ослаблению позиций евро на валютных рынках. Париж считает, что если будет принято предложение Франции «заморозить» на два года выплаты внешнего долга Албании и Македонии, то это обойдется странам-донорам в 150 млн евро.

Переход к развертыванию наземной операции НАТО в Югославии, утверждают эксперты, нанес бы еще более ощутимый удар по экономикам стран, вовлеченных в конфликт.

## ИТОГИ СЕССИИ СОВЕТА НАТО В ВАШИНГТОНЕ

*Полковник А. СВИРИДОВ*

В СТОЛИЦЕ США Вашингтоне 23 и 24 апреля 1999 года состоялась сессия Совета НАТО с участием глав государств и правительств стран – участниц Североатлантического союза. На ней была принята «Вашингтонская декларация» – политический документ, провозглашающий основные принципы деятельности блока в XXI веке, в котором заявлено о «взаимном обязательстве защищать наши народы, наши территории и свободу, основанную на демократии, уважении прав человека и приоритете закона», подтверждается «верность целям и принципам Устава ООН», стремление «жить в мире со всеми народами и решать все международные споры мирными средствами». Главными целями блока объявлены «прочный мир, безопасность и свобода для всех народов Европы и Северной Америки». Отмечая приверженность идее коллективной обороны – ключевой задачи альянса, главы государств и правительств стран НАТО заявили о твердой решимости противостоять тем, кто «нарушает гражданские права, ведет войну и захватывает территории».

На апрельском саммите принята новая коалиционная стратегия НАТО, в которой главным, как и прежде, остается коллективная оборона, а не миротворчество. Альянс будет также «добиваться создания в евроатлантическом регио-

не устойчивой системы безопасности. Основными условиями этого являются развитие демократических институтов и приверженность мирному разрешению споров, когда ни одна страна не может применить силу или угрозу силой по отношению к другой». Одновременно утверждается, что «несмотря на позитивное развитие стратегической обстановки и на тот факт, что крупномасштабная агрессия против альянса с помощью обычных вооружений практически невозможна, в долговременной перспективе возможность такой угрозы существует. Безопасность союза по-прежнему подвергается широкому спектру военных и невоенных рисков, которые являются разнонаправленными и часто труднопредсказуемыми». В стратегию альянса включены новые факторы риска – распространение ядерного, химического и биологического оружия, а также угроза его использования террористами и преступными группировками, терроризм, диверсии и организованная преступность, «перебои в поставках жизненно необходимых ресурсов», межэтнические конфликты, которые могут вызвать «неконтролируемые перемещения большого количества людей». В отличие от прежней стратегии в новой исключается такое понятие, как стратегический баланс, расширяется «зона ответственности блока» с целью противостоять угрозам

безопасности, возникающим за пределами его границ. В связи с этим «НАТО будет стремиться в сотрудничестве с другими странами предотвращать конфликты, а в случае возникновения кризисной ситуации – вносить свой вклад в эффективное реагирование на нее в соответствии с международным правом, в том числе путем осуществления операций, не предусмотренных статьей 5 Вашингтонского договора». Для решения этих задач вооруженные силы блока должны обладать гибкостью, мобильностью, «способностью к быстрому развертыванию и действиям в обстановке, связанной с риском распространения оружия массового поражения (ОМП)». В документе отмечается «необходимость дальнейшего совершенствования» сил и средств альянса, «включая работу по созданию противоракетной обороны» с учетом потенциальной угрозы распространения ядерного, химического и биологического оружия и средств его доставки». Для безопасности Европы, «которая неотделима от безопасности Северной Америки, жизненно важным остается присутствие обычных и ядерных сил Соединенных Штатов на континенте». Не претерпела изменений ядерная стратегия НАТО, предусматривающая применение ядерного оружия первыми.

Блок по-прежнему открыт для приема новых членов, «которые сочтут, что присоединение к альянсу послужит его общим политическим и стратегическим интересам, повысит его эффективность и сплоченность и будет способствовать европейской безопасности и стабильности».

Участники сессии выступили с инициативой, направленной против распространения оружия массового поражения и средств его доставки, которая включает следующие направления деятельности: обмен информацией с целью более полной оценки существующих и возникающих угроз; оборонное планирование с целью обеспечения возможностей для безопасного функционирования альянса в условиях, которые могут включать угрозу применения ОМП; нераспространение ОМП и оказание помощи другим странам в этой области; гражданская оборона, предусматривающая создание базы данных о текущих запасах медикаментов и наличии квалифицированного персонала. Кроме того, страны – участницы блока рассмотрят способы возможного выделения из состава национальных вооруженных сил подразделений для действий в условиях чрезвычайной ситуации в связи с применением ОМП; создание центра по проблемам оружия массового поражения для обмена разведывательной информацией и координации усилий в этой области с целью более эффективной борьбы с такой угрозой.

На Вашингтонском саммите принята «Единая оперативная концепция» вооруженных сил НАТО и программа развития оборонного потенциала блока, которую планируется реализовать по следующим направлениям: эффективное применение сил и средств в таких областях, как оказание гуманитарной помощи, защита вооруженных сил, ведение боевых действий высокой интенсивности; повышение способности к развертыванию, мобильности и переброске войск; к выживанию и действиям в условиях применения химического и биологического ору-

жия или электронных средств, а также террористических актов; тыловое обеспечение – возможность вести длительные операции при условии своевременной и организованной работы служб материально-технического обеспечения и ротации войск; командование, управление и связь – способность организовать и обеспечивать функционирование средств командования и управления, совместимых в оперативном отношении с национальными системами и включающих развертываемые силы и средства для ведения операций в ответ на кризисные ситуации.

Для реализации программы, координации усилий соответствующих комитетов в этой области в НАТО учреждена группа руководства на высшем уровне.

Руководство НАТО подтвердило намерение сделать Украину участником евроатлантического сообщества. В заявлении, опубликованном Комиссией НАТО – Украина, говорится о том, что блок высказывается за независимость, демократическое развитие и экономическое процветание этой страны. Со своей стороны Украина выражает намерение «демократическим путем проводить политические, экономические и военные реформы, а также продолжать движение по пути интеграции в европейские и трансатлантические структуры». Учитывая важную роль Украины в инициативах НАТО для Центральной и Восточной Европы, принято решение в рамках программы «Партнерство ради мира» о строительстве на ее территории учебного центра, в ближайшее время НАТО также разместит в г. Киев двух офицеров связи альянса.

В г. Вашингтон состоялась встреча лидеров стран НАТО и балканских государств (Албания, Болгария, Македония, Румыния, Словения, Хорватия, Босния и Герцеговина), на которой обсуждалась ситуация в Югославии и перспективы дальнейшего развития Балканского региона. Президент США Билл Клинтон подтвердил намерение добиваться разрешения кризиса на условиях, выдвинутых НАТО, и заверил лидеров стран Юго-Восточной Европы, что этим государствам будет оказана поддержка в обеспечении национальной и региональной безопасности.

В рамках сессии состоялось заседание Совета евроатлантического партнерства (СЕАП), в котором приняли участие лидеры 19 стран альянса, а также 23 государств, в том числе СНГ (кроме России и Белоруссии), присоединившихся к программе «Партнерство ради мира». На нем были одобрены инициативы, разработанные в соответствии с принятым ранее документом «Партнерство для XXI века». В частности, одна из них предусматривает усовершенствование механизма консультаций и принятия решений при проведении НАТО и другими странами совместных миротворческих операций. Другая направлена на повышение уровня взаимодействия их вооруженных сил. Ряд инициатив призван расширить программу ПРМ и включает создание центров военной подготовки, компьютерной сети для моделирования планов совместных операций, а также группы военных академий и исследовательских институтов по проблемам безопасности.

В коммюнике натовского саммита говорит-

ся, что организация твердо привержена партнерству с Россией в соответствии с основополагающим актом НАТО – Россия и готова к возобновлению консультаций и сотрудничества в рамках этого документа. Участники сессии призвали Российскую Федерацию безотлагательно

ратифицировать Договор СНВ-2, что «заложило бы основу для значительного сокращения ядерных арсеналов и позволило бы начать переговоры по СНВ-3, направленные на дальнейшие широкомасштабные сокращения».

## КОРОЛЕВСКАЯ ЖАНДАРМЕРИЯ НИДЕРЛАНДОВ

*Подполковник В. МИШИН*

КОРОЛЕВСКАЯ жандармерия имеет статус, равный статусу видов вооруженных сил Нидерландов. Руководство ее деятельностью осуществляет министерство обороны в координации с министерствами юстиции и внутренних дел. Она была создана 26 октября 1814 года, когда кронпринц Вильгельм I подписал указ об образовании корпуса жандармерии. Задачи, поставленные в этом указе, в основном сохранились до настоящего времени, в частности, «корпус жандармерии предназначен для поддержания порядка, обеспечения выполнения законов, охраны границ и основных транспортных магистралей», а также для выполнения функций военной полиции и государственного полицейского органа.

В ходе Первой мировой войны (1914 – 1918) возросло значение полицейских задач в вооруженных силах, в связи с чем в 1919 году был создан корпус полицейских войск, в дальнейшем вошедший в вооруженные силы страны (для условий мирного времени), а жандармерия стала решать задачи государственного полицейского органа. Во время Второй мировой войны по решению немецких оккупационных властей (5 июля 1940 года) жандармерия, утратив статус военной, была переведена в ранг гражданской полиции. В ее подчинение были переданы подразделения государственных полевых застав и общинных полевых сил. Однако название «Королевская жандармерия» сохранилось вне территории Нидерландов – более двухсот жандармов, эмигрировавших в Великобританию, выполняли задачу по охране королевской семьи и полицейские функции в бригаде «принцессы Ирены».

После освобождения страны в 1945 году королевская жандармерия вновь получила статус военно-полицейского органа с соответствующими задачами. Параллельно был создан полицейский орган для работы в сельс-

кой местности, так называемый «корпус государственной полиции», заменивший ранее существовавшие государственные полевые заставы и общинные полевые силы.

Задачи, выполняемые королевской жандармерией в интересах как вооруженных сил, так и государства в целом, определены Законом о полиции 1993 года.

В интересах государства на нее возлагаются следующие задачи.

– Охрана членов королевской семьи и дворца Хет Лоо, а также функции церемониального характера – почетные эскорты и караул (рис.1 и 2).

– Выполнение охранных и полицейских функций в международных и местных аэропортах страны (контроль транспортных средств, багажа пассажиров, расследование несчастных случаев на транспорте, обеспечение общественного порядка).

– Оказание помощи полиции при поддержании общественного порядка, проведении расследований и криминалистических экспертиз; совместно с полицией ведение борьбы с наркобизнесом в приграничных районах стра-



Рис. 1. Подразделение королевской жандармерии на торжественной церемонии



Рис. 2. Смена караула на маршруте к королевской резиденции



Рис. 3. Пост королевской жандармерии проверяет документы и транспорт иностранных граждан

ны. Учитывая важность этой задачи, программа, утвержденная парламентом в феврале 1997 года, предусматривает структурную реорганизацию и увеличение численности жандармерии на период 1997 – 1999 годов.

– Охрана государственных границ. После введения в действие Шенгенских соглашений (1994) в связи с прекращением контроля за перемещением гражданских лиц на восточной и южной границах страны основная деятельность жандармерии сосредоточилась на пропускных постах (рис. 3) в морских терминалах и аэропортах. Кроме проверки документов иностранцев, она выполняет следующие задачи: задержание (арест) нежелательных иностранцев и передача их властям стран убытия, прием граждан Нидерландов, высланных из других государств, выдача виз и предоставление документов для пересечения границ, проведение расследований по фактам нарушений Закона об опиуме, Закона об оружии и боеприпасах, Закона о дорожном движении (рис. 4), исполнение штрафных санкций. Королевская жандармерия имеет на всех пропускных постах возможность подключения к центральной базе данных, где хранятся описания примет преступников, а также к компьютерной системе полиции.

– Мобильный контроль за передвижением иностранцев, который был введен после снятия пограничного режима на границах Нидерландов. Он заключается в осуществлении проверок иностранцев, въезжающих в страну со стороны Германии и Бельгии. При этом



Рис. 4. Наряд королевской жандармерии в ходе дорожного патрулирования

проверяется как железнодорожный, так и автомобильный транспорт на участках, где потоки автомашин, пересекающих границу, еще не смешались с движущимися с других направлений, а вагоны поездов не заполнились пассажирами внутренних линий.

– Охрана: посольств Нидерландов за рубежом; Нидерландского банка, а также его ценностей при транспортировке; служебной резиденции премьер-министра.

В интересах вооруженных сил на королевскую жандармерию возлагаются следующие задачи.

– Осуществление функций военной полиции в видах вооруженных сил. В связи с этим бригады жандармерии размещаются в военных городках, на авиабазах, ВМБ и в районах дислокации подразделений нидерландских вооруженных сил за границей. Кроме того, жандармерия выполняет эти функции в отношении подразделений вооруженных сил других стран, находящихся на территории страны. Подразделения нидерландской жандармерии также действуют в международных военных штабах. Военно-полицейские задачи включают, с одной стороны, профилактические, превентивные мероприятия: патрулирование, несение службы на транспорте, обеспечение проведения учений, сопровождение автоколонн, выдача рекомендаций и разъяснений командирам и личному составу. С другой стороны, она применяет меры принуждения различного характера, связанные с нарушениями Закона о дорожном движении или законодательства по охране окружающей среды, совершаемыми военнослужащими, а также расследует факты, предполагающие наложение штрафных санкций или мер дисциплинарного воздействия.

– Контроль и координация движения военного транспорта на территории Нидерландов и в странах, где на временной или постоянной основе дислоцируются голландские части и подразделения.

– Контроль за складированием и перевозкой опасных грузов, принадлежащих вооруженным силам. Королевская жандармерия выполняет эту задачу с 1992 года с помощью специального подразделения, созданного в рамках Секции контроля за складированием и перевозкой опасных материалов.

– Охрана национальных военных объектов и объектов НАТО, находящихся как на территории Нидерландов, так и за ее пределами.

Кроме задач, выполняемых в интересах гражданских ведомств и вооруженных сил, королевская жандармерия принимает активное участие в миротворческих операциях под эгидой ООН. При этом она может использоваться как для поддержания порядка среди военнослужащих голландских контингентов, так и выполнять функции военной полиции в миротворческих контингентах в составе военной полиции ООН.

Королевская жандармерия содержит в четырехдневной готовности к применению в миротворческих операциях отряд специального назначения в составе 50 человек. Каждый его участник в любой момент может быть освобожден от выполнения своих повседневных задач. В случае участия в операции жан-

дармы могут находиться в районе действий не более шести месяцев.

Начиная с 1950 года, нидерландские жандармы привлекались к ряду операций ООН, в том числе в Намибии (рис. 5) и Камбодже, к выполнению полицейских задач в Анголе, Гаити и бывшей Югославии. Королевская жандармерия принимает также участие в других миротворческих операциях. Так, с 1982 по 1995 год направлялись подразделения военной полиции и наблюдателей в составе многонациональных сил на Синайский п-ов. В 1996 году они участвовали в операции Западноевропейского союза по созданию многонациональных полицейских сил в г. Мостар (Босния и Герцеговина).

Руководство королевской жандармерией осуществляет министр обороны через совет и командующего жандармерией. Совет королевской жандармерии является консультативным органом министра обороны. В его составе имеются специалисты в области юриспруденции, финансов, материально-технического обеспечения, представители кадровых органов и т. д. Командующий в звании генерал-майор занимается организацией деятельности королевской жандармерии. В его подчинении имеется штаб, включающий кабинет, пять отделов (кадров, оперативный, техники и инфраструктуры, экономического управления, информации) и бюро внутренней информации. Оперативной работой подразделений жандармерии руководит начальник операций. Общая численность личного состава королевской жандармерии – 4600 человек, в том числе 150 гражданских служащих.

Подразделения жандармерии организованы по территориальному принципу и размещены в девяти округах страны: Зеландия, Северная Голландия, «Север» (включает провинции Гронинген, Фрисландия, Дренте, Флеволанд), Северный Брабант, Южная Голландия, Оверэйссел, Лимбург, Утрехт, Гелдерланд, а также в Германии (города Берген, Бломберг, Зеedorf, Штольценау).

Среди подразделений, действующих в рамках округов королевской жандармерии, имеются специальные формирования, выполняющие полицейские задачи в национальном аэропорту Схипхол, портовые бригады, подразделение жандармерии в нидерландском банке. Кроме того, к специальным формированиям жандармерии относятся центральный транспортный пост, бригада специального назначения, центральная оперативная служба, секция контроля за складированием и перевозкой опасных материалов.

В задачи центрального транспортного поста (размещен в информационном центре корпуса региональных полицейских служб в г. Дриберген) входят согласование движения потоков военного и гражданского транспорта, а также организация сопровождения военных автоколонн и опасных грузов. Ежегодно он организует передвижение по автомагистралям страны около 2 тыс. колонн, свыше 4 тыс. «негабаритных автомашин», а также более 7 тыс. транспортов с боеприпасами и В и ВТ НАТО. Для координации военного и гражданского движения транспортный пост осуществляет тесное взаимодействие с полицией,



Рис. 5. Жандармы Нидерландов в составе миротворческой миссии ООН в Намибии

используя региональную сеть мобильной полицейской связи.

Бригада специального назначения (рис. 6) используется при возникновении беспорядков и при необходимости применения силы или в других экстремальных ситуациях как самостоятельно, так и совместно с полицейскими и военными подразделениями. Она формируется из добровольцев и включает команды поиска и задержания. Личный состав, прошедший специальное обучение, может применяться для выполнения широкого круга задач, в том числе борьбы с террористами, освобождения заложников, обезвреживания взрывных устройств, охраны сооружений и важных персон и групп. Бригада оснащена индивидуальными средствами персональной, мобильной связи, быстроходными транспортными средствами и дислоцирована на территории округа Утрехт (г. Утрехт). В 1997 году в ее составе была создана специальная группа из десяти человек для руководства и координации деятельности мобильных подразделений контроля за иностранцами.

Центральная оперативная служба выполняет такие задачи, как оказание помощи уголовной полиции в проведении сложных расследований; обработка и распределение оперативной информации.

Секция контроля за складированием и перевозкой опасных материалов (создана в 1992 году) контролирует транспортировку и складирование взрыво- и пожароопасных материалов как на территории Нидерландов, так и в подразделениях нидерландских вооруженных сил в Германии, где находятся представители данного органа.

Имеется также десять мобильных групп (по семь человек) для действий вдоль границ с Бельгией и Германией, которые используются для пресечения въезда в страну нежелательных иностранцев, борьбы с наркокурьерами, а также с другими формами незаконного проникновения на территорию Нидерландов. Мобильные подразделения располагают быстроходными наземными и водными транспортными средствами.

В состав королевской жандармерии также входят:

– 103-й эскадрон, действующий в качестве военно-полицейского органа 1-й механизированной дивизии и других подразделений сухо-





Рис. 6. Военнослужащий бригады специального назначения во время выполнения поставленной задачи

путных войск Нидерландов. Эскадрон состоит из штаба, взвода обеспечения и взводов жандармерии, выполняющих оперативные задачи, один из которых дислоцирован в г. Зеедорф (ФРГ). Деятельность 103-го эскадрона в основном сводится к выполнению задач по организации движения транспорта по указаниям командования 1 мд;

- 41-й эскадрон, находящийся в подчинении группы обеспечения и управления 1-го германо-нидерландского армейского корпуса;
- подразделения, принимающие участие в охране объектов НАТО, отряд специального

назначения (находится в распоряжении нидерландской делегации в штаб-квартире НАТО в г. Брюссель для выполнения охраняемых и полицейских задач);

- подразделения, обеспечивающие охрану посольств Нидерландов за границей;
- бригада жандармерии на Антильских островах.

Королевская жандармерия комплектуется добровольцами на контрактной основе. Личный состав проходит подготовку в учебном центре (г. Апелдорн), в котором имеются две школы. В одной из них обучаются профессиональные жандармы и вахмистры, а в другой (школа королевской жандармерии) ведется подготовка по ряду специальностей, связанных с работой по обнаружению наркотиков и огнестрельного оружия, управлению движением транспорта, мобильных подразделений.

Как сообщается в зарубежных СМИ, в настоящее время в королевскую жандармерию входят подразделения: по охране членов королевской семьи (305 человек), действующие в аэропортах страны (455), по охране резиденции премьер-министра (12), по охране границ (769), в Нидерландском банке (26), мобильные бригады (473), выполняющие функции военной полиции (963), по охране военных объектов (100). Штаб королевской жандармерии насчитывает 150 человек. В миротворческих операциях участвуют 109 жандармов, в том числе: взвод в составе сил по стабилизации в Боснии и Герцеговине – 17 человек, в военной полиции ООН – 12, в полиции ЗЕС в г. Мостар – 15, в полиции ООН – 50, в группе, обеспечивающей деятельность эскадрильи ВВС Нидерландов в Италии – четыре, в составе контрольной миссии в Анголе – десять полицейских наблюдателей и один офицер в г. Загреб. Годовой бюджет королевской жандармерии около 410 млн гульденов (более 240 млн долларов).

## ПОТЕРИ СРЕДИ ГРАЖДАНСКОГО НАСЕЛЕНИЯ ЮГОСЛАВИИ

*Полковник А. КАЛМЫКОВ*



РУКОВОДСТВО НАТО вынуждено признать, что наносимые ею воздушные удары по территории Югославии приводят к многочисленным жертвам среди мирных жителей и разрушениям гражданских объектов.

Первое крупное происшествие такого рода произошло в начале необъявленной войны, когда американская крылатая ракета попала в жилой дом в г. Алексинац, в результате чего, по данным югославских СМИ, погибло 26 человек. Следующая трагедия случилась 12 апреля 1999 года во время бомбардировки тактическим истребителем F-15E ВВС США моста в районе г. Лесковац. Одна из бомб попала в проходящий по мосту поезд, разрушив три вагона, что стало причиной гибели девяти человек.

Наиболее крупным по числу человеческих жертв является расстрел американским тактическим истребителем F-16 колонны беженцев косовских албанцев 14 апреля, возвращавшихся в покинутые ими дома. В результате этой акции, по данным зарубежной военной печати, погибло 64 человека.

Несмотря на эти факты, руководство НАТО заявило о том, что не намерено отказываться от наращивания интенсивности воздушных ударов по территории Югославии. 15 апреля вооруженные силы альянса приступили к поражению объектов, расположенных на территории Республики Черногории. В частности, в качестве целей были выбраны военный аэродром и аэропорт в районе г. Подгорица – столицы республики, а также ряд укрепленных военных объектов и ВМБ ВМС Югославии. С целью рас-

ширения масштабов боевых действий командование вооруженных сил НАТО обратилось к американскому конгрессу с просьбой о переброске с континентальной части США в район конфликта еще 300 самолетов. Зарубежные СМИ сообщили о прибытии на территорию Албании 24 (два из них потеряны во время учебно-тренировочных полетов) ударных вертолетов типа «Апач» для участия в проведении наземной операции, а также о применении штурмовиков А-10 (размещены на итальянской авиабазе Авиано) для нанесения ударов по территории СРЮ.

Очередная трагедия произошла 27 апреля во время нанесения ударов по военным объектам, расположенным на территории югославского г. Сурдулица. В ходе этого налета две бомбы, сброшенные с самолетов НАТО, упали на жилой квартал в центре города. При этом было убито 20 человек, из них 12 детей. Зарубежные средства массовой информации также отмечают инцидент, повлекший большие жертвы среди мирного населения 1 мая 1999 года. В этот день в результате бомбежки моста (20 км севернее г. Приштины) погибло около 40 пассажиров рейсового автобуса. В течение этих же суток в ходе ночного налета на мост через реку Лима в Черногории погибло еще пять человек. Затем 3 мая самолетами НАТО был нанесен удар по рейсовому автобусу на территории края Ко-

сово – убито 20 мирных жителей и 43 ранено.

Также ошибочной считают руководители НАТО бомбардировку китайского посольства 8 мая, в результате которой погибли 3 человека и 34 ранено. Оправданным, по их мнению, является нанесение удара самолетами Североатлантического альянса по селу Кориша, расположенному в 70 км от г. Приштины, как по военному объекту, хотя впоследствии никаких следов присутствия в нем подразделений югославской армии представителями западных СМИ не было обнаружено. Однако в селе Кориша, по сообщениям зарубежной печати, погибло около 90 и ранено более 50 албанских беженцев, возвращавшихся в свои дома и остановившихся на ночлег в этом населенном пункте.

По данным зарубежных средств массовой информации к середине мая 1999 года за время конфликта в Югославии погибло более 1 200 мирных жителей и приблизительно 5 000 получили ранения.

Как полагают зарубежные эксперты, увеличение интенсивности налетов на Югославию привело к росту числа неоправданных жертв среди гражданского населения, и тем более потери такого рода многократно возрастут в случае реализации планов наземного вторжения вооруженных сил НАТО на территорию этого суверенного балканского государства.

## ПРИМЕНЕНИЕ НАТО БОЕПРИПАСОВ С СЕРДЕЧНИКОМ ИЗ ОБЕДНЕННОГО УРАНА

*КАПИТАН И. ТУШИН*



АВИАЦИЯ НАТО при нанесении ударов по бронетанковым подразделениям югославской армии использует боеприпасы с сердечником из обедненного урана. Это подтвердил

в г. Брюссель представитель командования альянса генерал итальянских ВВС Джузеппе Морани. Он заявил, что подобными боеприпасами вооружены только самолеты ВВС США. Согласно имеющимся сведениям, речь идет о штурмовиках А-10 и истребителях F-15.

Боеприпасы с сердечником из обедненного урана, по словам Морани, успешно применялись во время боевых действий в Боснии и Герцеговине в 1995 году. Этот материал вследствие своего чрезвычайно большого удельного веса обладает высокими бронепробойными качествами и считается идеальным средством.

Боеприпасы с сердечником из обедненного урана широко применялись силами антииракской коалиции во главе с США во время войны в зоне Персидского залива. Однако, как отмечалось, у военнослужащих по прошествии определенного времени возникали проблемы со здоровьем. Кроме того, использование таких боеприпасов в Ираке, по сведениям западных СМИ, привело к значительному увеличению числа раковых заболеваний среди местного населения.

В связи с этим иракское правительство вынуждено было в мае 1995 года подать офици-

альную жалобу в ООН о загрязнении территории страны обедненным ураном, составленную на основе медицинских заключений. Десятки иностранных и американских специалистов также выразили обеспокоенность по этому поводу.

Данная проблема получила столь широкий общественный резонанс, что конгресс США обратился к Пентагону с требованием предоставить отчет о влиянии обедненного урана, примененного армией США в ходе военных действий против Ирака, на здоровье и окружающую среду. В этом 193-страничном документе, в частности, предпринималась попытка доказать маловероятность того, что обедненный уран стал причиной неустойчивого заболевания более чем у 20 ветеранов войны, которое получило название «синдрома войны в заливе».

В то же время в отчете сообщалось, что «свыше 70 проц. материала бронепробойного сердечника из обедненного урана при попадании в цель может испаряться, заражая местность оксидами урана. Осколки сердечника способны вызвать загрязнение почвы вблизи пораженного танка... Попадание обедненного урана в тело человека может повлечь за собой химическое и радиационное поражение организма».

США являются ведущим в мире поставщиком обедненного урана, необходимого для производства боеприпасов.



# ТАКТИКА ДЕЙСТВИЙ И ОПЫТ БОЕВОГО ПРИМЕНЕНИЯ СИЛ СПЕЦОПЕРАЦИЙ СУХОПУТНЫХ ВОЙСК ВЕЛИКОБРИТАНИИ

С. ПРОКОФЬЕВ



В ЗАПАДНОЙ ПЕЧАТИ появились сообщения о том, что на территории Союзной Республики Югославии, в сербском крае Косово, действуют британские подразделения сил специальных операций (ССО, или SAS – Special Air Service), тесно взаимодействующие с формированиями так называемой Освободительной армией Косово. С начала 80-х годов силы специальных операций сухопутных войск Великобритании принимали участие в следующих вооруженных конфликтах: Фолклендский (Южная Атлантика, 1982 год), операция «Буря в пустыне», (зона Персидского залива, 1990 – 1991), в Боснии и Герцеговине (бывшая Югославия, 1994 – 1995). Таким образом, командование SAS имело возможность на практике проверить эффективность тактических приемов и способов использования вооружения и военной техники (В и ВТ), а также снаряжения, которые в мирное время целенаправленно отрабатываются в процессе учебно-боевой подготовки в различных географических и климатических условиях.

В ходе боевых действий подразделения ССО выполняли разнообразные разведывательно-диверсионные задачи, проводили специальные мероприятия, осуществляли наведение авиации на цели противника, корректировку огня артиллерии, вели разведку результатов авиационных и артиллерийских ударов. При этом применялись следующие способы их вывода в тыл противника: морской надводный – с использованием катеров и надувных резиновых лодок (Южная Атлантика); воздушный – посадочным способом с помощью вертолетов (Южная Атлантика и зона Персидского залива); наземный – на машинах и пешком (зона Персидского залива и Босния).

Командование SAS считает, что основными способами воздушного вывода спецназовцев являются два: десантирование с парашютом (способ НАНО – High-Altitude, High-Opening), а также посадочным – из вертолета, отдавая предпочтение второму. Это обусловлено тем, что современные средства ПВО могут довольно легко обнаружить и сбить транспортный самолет.

При десантировании способом НАНО самолет, как правило, не входит в зону ПВО (или не пересекает воздушную границу). Парашют раскрывается на большой высоте, и парашютист планирует со скоростью до 80 км/ч к назначенному месту, приземляясь на расстоянии до 40 км от точки выброски (рис. 1). При этом парашютисты надевают специальный костюм из радиопоглощающих материалов для уменьшения вероятности обнаружения радиозлектронными средствами. Так как парашютисты совершают прыжки в составе группы ночью, то для осуществления визуального контроля друг друга на верхней части купола нашит прямоугольник из люминесцентного материала, светящийся ночью тусклым светом. Точность приземления обеспечивает компактный навигационный прибор GPS (совмещен с компасом и закреплен на груди), а определения высоты – высотомер (надевается на руку).

Для высадки парашютным способом ССО сухопутных войск имеют на вооружении транспортные самолеты С-130 из состава 47-й авиаэскадрильи ВВС. Основными типами вертолетов, используемых SAS, являются СН-47 «Чинук» (рис. 2) из 7-й авиаэскадрильи и «Си Кинг».

Морскому способу вывода групп SAS командование ССО придает в настоящее время второстепенное значение, так как считает, что в современных условиях он не обеспечивает необходимой скрытности высадки. По мнению специалистов оперативно-исследовательского подразделения, многие страны, в том числе и «третьего мира», серьезно занялись вопросом безопасности своих морских границ, в связи с чем оснащают ее самыми современными средствами контроля и усиливают береговую охрану. Это делается главным образом для предотвращения незаконного оборо-

та наркотиков и вместе с тем способствует укреплению противодиверсионной обороны.

Патруль (отделение) является основной тактической единицей ССО. Его состав зависит от выполняемой задачи и условий местности. Так, при ведении боевых действий в джунглях Борнео (1963 – 1966) патруль состоял из трех человек, в войне в зоне Персидского залива – из восьми, а в ходе антитеррористических операций действуют, как правило, парами.

При проведении специальных мероприятий в тылу противника может создаваться отряд спецназа численностью два-три взвода (группы). Примером этого может служить операция по уничтожению самолетов ВВС Аргентины во время фолклендского конфликта на о. Пebbл, проводившаяся 14 – 15 мая 1982 года. Накануне, за четыре дня до ее начала, на соседний о. Западные Фолкленды были высажены с помощью вертолетов два патруля (по четыре человека) с задачей проведения разведки места базирования самолетов. Переправившись через пролив на разборных каноэ, патрули оборудовали наблюдательные посты (НП) на удалении 1800 м от аэродрома и провели его разведку. Утром 14 мая на противоположном конце о. Пebbл тремя вертолетами «Си Кинг» были высажены два взвода из состава роты D 22-го полка SAS. Они были вооружены винтовками M16 с подствольными гранатометами M203, одноразовыми гранатометами M72 американского производства, английскими ручными пулеметами GPMG и двумя 81-мм минометами. Каждый военнослужащий нес на себе две мины для миномета, а также заряды взрывчатых веществ. Совершив переход к месту проведения операции, отряд разделился на две группы и занял исходные позиции. Одна группа из 20 человек должна была уничтожить самолеты на стоянках, другая прикрывала их действия, не давая прибыть подкреплению из ближайшего аргентинского гарнизона. Помимо минометного огня, действия отряда спецназа поддерживались огнем орудий эсминца «Гламорган» (в его состав входил офицер с эсминца для корректировки огня корабельной артиллерии). Так как операция проходила в темное время суток, для лучшей ориентации стрельба велась осветительными минами и снарядами. В ходе ее все 11 аргентинских самолетов были уничтожены. Потери англичан составили двое раненых. Всего в операции с их стороны участвовало 45 человек.

После вывода в тыл противника главная задача патруля – как можно быстрее покинуть место высадки (приземления, перехода линии соприкосновения или границы). Его боевой порядок в составе четырех человек при выдвигении в пешем строю может быть следующим: в колонну по одному, по два или так называемый «бриллиант» (один впереди, двое в центре, один сзади). Такой же порядок может быть и при большей численности патруля. Чаще всего применяется способ в колонну по одному, так как при этом обеспечивается большая безопасность для членов патруля, которые следуют на расстоянии три-четыре шага друг от друга, при подрыве одного из них на mine, попадании в патруль гранаты или мины. Идущий первым ведет наблюдение и направляет оружие в секторе 310 – 45°, вторым идет командир патруля (его сектор 225 – 310 или 45 – 135°), третий ведет наблюдение в противоположном секторе, четвертый (замыкающий) – в секторе 135 – 225°.

Скорость передвижения в лесу (джунглях) составляет 1,5 км/ч, в Арктике на лыжах – до 4 км/ч. При внезапной встрече с противником или попадании в засаду патруль не должен вступать в затяжной бой. Главная его задача – ошеломить противника шквальным огнем из всех видов оружия, выйти из под обстрела и скрыться. При попадании в засаду в лесу патрулю рекомендуется, отстреливаясь, отходить по пройденному маршруту, что уменьшает вероятность подрыва на минах. На открытой местности он должен прорываться сквозь боевые порядки противника, так как вряд ли тот, по мнению специалистов SAS, будет устанавливать мины на своем пути. Раненым во избежание столкновения с противником рекомендуется самостоятельно выходить на заранее обусловленный пункт сбора, чтобы не сковывать действия остальных членов патруля. Если требуется уходить от преследования, им рекомендуется разделиться на группы либо ухо-



Рис. 1. Разведывательная группа SAS во время



Рис. 2. Вертолет CH-47 «Чинук», используемый SAS для перебросок

дить поодиночке, собираясь на пункте сбора либо самостоятельно выходя в расположение своих или дружественных войск.

Прибыв в район выполнения задачи, патруль организует наблюдательные посты для ведения разведки. Существует несколько их видов, например «валет» для двух человек. При этом рюкзаки со снаряжением лежат в ногах напарника, а двое военнослужащих отдыхают в другом месте, анализируют полученную информацию или передают ее в Центр. Есть еще «валет» для четырех человек: когда все они ложатся в одну линию, головой к ногам товарища, а наблюдение ведут посменно: или двое крайних, или двое в центре. Остальные либо отдыхают, либо проводят сеанс связи. Кроме того, существует способ «звезда», когда четверо военнослужащих лежат по кругу ногами к центру. При этом способе каждый отвечает за свой сектор наблюдения. В зависимости от интенсивности действий противника в секторе командир патруля может разрешить подчиненным отдохнуть, возложив при этом обязанности по наблюдению на военнослужащих, ведущих наблюдение за смежными секторами.

Основное внимание при ведении разведки наблюдением обращается на соблюдение мер скрытности и маскировку. Военнослужащим SAS запрещается хранить какие-либо записи о результатах разведки после доклада командиру патруля или передачи данных в Центр. Все черновые материалы должны уничтожаться. Не разрешается также делать какие-либо отметки на карте, в том числе наносить выявленные объекты противника. Не рекомендуется показывать на карте что-либо пальцем, так как на ней могут остаться грязные следы, что в случае попадания ее к противнику может привести к раскрытию содержания деятельности патруля.

Примером такой тактики могут служить действия патруля В-20 (Bravo two zero) из состава роты В 22-го полка спецназначения в ходе боевых действий в зоне Персидского залива. Патруль в составе восьми человек под командованием сержанта Энди Макнаба (псевдоним) был высажен на территории Западного Ирака из вертолета CH-47 с задачей ведения разведки в районе северного шоссе с целью обнаружения мобильных ракетных установок «Скад». Каждый член патруля нес рюкзак весом до 65 кг с имуществом и снаряжением. Прибыв в район выполнения задачи, организовав базу и наблюдательный пост, патруль приступил к выполнению задачи. Однако месторасположение базы было обнаружено пастухом, сообщившим об этом иракским военным, которые немедленно организовали нападение на патруль, а затем его преследование. Отразив нападение противника, командир патруля принял решение: бросить тяжелые рюкзаки, оставив только радиостанцию, и, разделившись парами, уходить от преследования.

Для сбора патруля были назначены основной и запасной пункты сбора. В случае невозможности выйти к этим пунктам спецназовцы должны были самостоятельно выйти на территорию Сирии. Иракцы организовали плотное преследование. Положение патруля ухудшилось в связи с плохой погодой (дождь со снегом, сильный ветер, отрицательная температура). В результате один военнослужащий SAS был убит в ходе столкновения с противником, двое умерли от переохлаждения, четверо, включая командира патруля, попали в плен. И только один, капрал Крис Райан, пройдя по пустыне около 300 км за 8 сут, сумел выйти на территорию Сирии.

Всего действовали три подобных патруля. Личный состав одного из них, выполнявший аналогичную задачу в районе центрального шоссе, из-за плохих метеоусловий не смог эвакуироваться из района выполнения задачи по воздуху и был вынужден выходить в расположение своих войск пешком, пройдя по пустыне с оружием и снаряжением 220 км.





Рис. 3. Выдвижение отряда SAS во время операции «Буря в пустыне»

Одновременно с патрулями в тылу иракских войск действовали четыре мобильных разведотряда SAS на машинах «Лэнд Ровер» и мотоциклах. На них были возложены следующие задачи: обнаружение мобильных ракет «Скад»; наведение авиации на обнаруженные пусковые установки ракет, разведка результатов нанесения ударов; самостоятельное уничтожение ПУ, если не было возможности вызвать авиацию или она не успевала прибыть в район обнаружения ПУ до старта УР «Скад». В состав мобильного отряда входили 12 машин и два-три мотоциклиста. На каждой машине находилось три человека: командир, водитель и стрелок-оператор огневой установки. В качестве последней примерно на половине машин размещались ПТУР «Милан», а на остальных – 12,7-мм пулеметы «Браунинг» или автоматические гранатометы Mk-19.

При выполнении задачи отряд выдвигался в составе колонны машин (рис. 3), имея впереди охранение из пары мотоциклистов или легкой разведывательной машины. По прибытии в район выполнения задачи организовывалась база, откуда выслались разведдозоры (РД) на машинах для осмотра участков местности. В месте расположения базы машины выстраивались в круг и маскировались с помощью штатного оборудования. Личный состав, не занятый выполнением каких-либо задач, находился внутри этого круга: отдыхал, приводил в порядок оружие и снаряжение. На удалении 250 – 300 м выставлялись парные дозоры для охраны базы, количество которых зависело от условий местности и близости противника. В базе организовывалось постоянное дежурство для поддержания связи с РД и охранением. Осмотрев таким образом один район, вся колонна перемещалась в новый, где вся процедура повторялась.

При обнаружении ПУ ракет командир отряда или РД определял их координаты с помощью прибора спутниковой навигационной системы GPS и передавал координаты в центр управления ССО. Иногда при нанесении авиационных ударов по выявленным целям ПУ «подсвечивались» с помощью лазерного целеуказателя. После этого проводилась разведка результатов такого удара и оставшиеся ПУ в случае необходимости уничтожались из ПТУР «Милан». Если обнаруживалось подразделение ракет «Скад», совершающее марш, то разведотряд или разведдозор сопровождал его, двигаясь параллельным курсом на некотором удалении, дожидаясь прибытия вызванной авиации для корректировки нанесения удара.

Так, 3 февраля 1991 года РД в составе трех машин обнаружил иракскую колонну с пусковыми установками (всего 14 машин) в районе г. Ар Рутбах. Передав сообщение командованию об обнаружении ракет «Скад», разведдозор, следуя параллельным маршрутом, постоянно вел наблюдение за колонной. Примерно через 10 мин появились два тактических истребителя F-15, которые нанесли ракетный удар по иракской колонне. После того как рассеялся дым и улеглась пыль, командир РД обнаружил, что две ПУ остались целыми и доложил об этом в Центр по радио. Получив сообщение, что сейчас в этом районе нет авиации, которая смогла бы повторить удар, он принял решение самостоятельно атаковать оставшиеся пусковые установки огнем ПТРК «Милан» (были уничтожены в результате двух пусков). В ходе завязавшегося после этого боя с подоспевшим иракским подкреплением одна машина была подбита. Прибывшие на помощь тактические истребители F-15 нанесли удар по иракцам, и, воспользовавшись наступившими

сумерками, британские спецназовцы на оставшихся машинах ушли от преследования.

При встрече с противником на марше колонна быстро разворачивалась в линию по фронту и открывала огонь из всех видов оружия, при отходе одна из машин прикрывала остальные. В засаде машины располагались в линию на расстоянии 50 м друг от друга. Доставка топлива, продовольствия и боеприпасов осуществлялась по воздуху или с помощью машин (путем создания специальных автоколон).

Действия мобильных разведотрядов SAS по поиску и уничтожению ракетных комплексов «Скад» были высокоэффективными. Именно они в значительной степени способствовали выполнению этой задачи в районе Западного Ирака, действуя в тылу противника свыше двух недель. Так, американский генерал Н. Шварцкопф, который был командующим объединенными многонациональными силами в зоне Персидского залива, высоко оценил действия британского спецназа во время операции «Буря в пустыне»: «Я хотел бы официально поблагодарить 22-й полк SAS за его прекрасную работу во время операции «Буря в пустыне»... Действия его личного состава были высокопрофессиональными и соответствовали лучшим традициям этой части». В западной печати отмечается, что эти слова произнес человек, который до начала боевых действий весьма скептически относился к использованию подразделений специального назначения.

На территории бывшей Югославии – в Боснии, подразделения SAS действовали с февраля 1994 года. Сначала там находился один взвод, в августе 1994-го – уже две роты спецназа, а к концу 1995-го года, при реализации Дейтонских соглашений по Югославии, они были усилены военнослужащими резерва из состава 21-го полка специального назначения территориальной армии. Эти подразделения выполняли следующие задачи: подбор площадок для приема грузов, сбрасываемых авиацией НАТО для боснийских мусульман в районе городов Маглаи и Горажде, и обеспечение приема грузов; обнаружение позиций ЗУР ПВО, командных пунктов, узлов связи, складов и артиллерийских батарей сербов; наведение авиации на выявленные цели и корректировка огня артиллерии; определение результатов нанесения ударов; наблюдение за действиями сербов при развертывании многонациональных миротворческих сил.

В состав патруля обычно входили четыре человека, а в отдельных случаях – от семи до десяти. Способ вывода – наземный (пешком). Иногда использовались машины миротворческих сил ООН, когда патруль находился в одной из машин, следовавших в колонне. При прохождении нужного места он скрытно покидал машину и далее следовал пешком в район выполнения задачи. Особое внимание обращалось на соблюдение скрытности действий, в связи с чем военнослужащим спецназа запрещалось без крайней необходимости вступать в бой с сербами.

Но и после установления мира в Боснии и Герцеговине, заключения Дейтонских соглашений и ввода многонациональных миротворческих сил SAS не прекратили проведения тайных операций в этом регионе. В составе подразделения, сформированного из военнослужащих США, ФРГ, Франции и Нидерландов, британские спецназовцы выполняли задачу по выявлению, слежению и задержанию всех лиц, обвиняемых в совершении военных преступлений на территории Боснии и Герцеговины. Совместно с американским подразделением «Дельта» в июле 1997 года они провели операцию «Танго». Ее цель была захватить и вывезти из Боснии Милана Ковачевича и Симо Дрляка, которых Международный трибунал по военным преступлениям в Гааге признал виновными в уничтожении и издевательствах над пленными в лагере Омарска в Боснии. Операция удалась только наполовину: Ковачевич был захвачен в 25 км от г. Приедор прямо в рабочем кабинете и доставлен в г. Гаага, а Дрляк оказал упорное сопротивление англичанам, высадившимся из американского вертолета, ранил одного из спецназовцев и сам был убит в перестрелке.

В настоящее время сухопутные войска Великобритании располагают хорошо подготовленными в профессиональном отношении ССО, оснащенными современными В и ВТ, имеющими опыт боевого применения в различных районах мира и способными выполнять поставленные им задачи. С учетом этого в последние годы командование этих сил постоянно изучает и совершенствует тактические приемы действий, оружие, технику, снаряжение и способы их применения. Сложившаяся за годы существования ССО система отбора и комплектования личного состава доказала свою надежность и эффективность в ходе боевых действий и в ближайшем будущем должна быть сохранена. Основные образцы В, ВТ и снаряжения сил специальных операций прошли многолетнюю проверку, изучены и освоены личным составом, хорошо зарекомендовали себя при использовании в боевых операциях и, как полагают английские эксперты, будут оставаться на вооружении и в начале следующего столетия.

## Справочные данные

### ОСНОВНЫЕ ТАКТИКО-ТЕХНИЧЕСКИЕ ХАРАКТЕРИСТИКИ ЗАРУБЕЖНЫХ БОЕВЫХ РАЗВЕДЫВАТЕЛЬНЫХ МАШИН

Наименование (колесная формула, страна- разработчик)	Боевая масса, т	Габариты, м: высота (по крыше башни) × длина по корпусу (с пушкой вперед) × ширина	Калибр оружия, мм:	Боекомплект: выстрелов	Мощность двигателя л. с.	Максимальная скорость движе- ния по шоссе (на плаву), км/ч запас хода, км
	экипаж, человек (десант)		пушки пулеметов	патронов		
Страны, где данная машина состоит на вооружении						
1	2	3	4	5	6	7
Бронеавтомобиль <b>«Шорланд» S 52</b> (4 × 4, Аргентина)	3,6	(1,8) × 4,49 × 1,8	-	-	134	120
	3		1 × 7,62	1 600		630
Аргентина, Бахрейн, Ботсвана, Бурунди, Кипр, Гвинея, Кения, Лесото, Ливия, Малайзия, Мали, Португалия, Сирия, Таиланд, ОАЭ, Великобритания						
Бронеавтомобиль <b>EE-9 «Каскавел»</b> (6 × 6, Бразилия)	13,4	2,68 × 5,2 (6,2) × 2,64	90	44	212	100
	3		2 × 7,62	2 200		880
Боливия, Бразилия, Буркина-Фасо, Чад, Чили, Колумбия, Кипр, Того, Эквадор, Габон, Гана, Иран, Ирак, Нигерия, Ливия, Парагвай, Суринам, Тунис, Уругвай, Зимбабве						
<b>EE-3 «Жарарака»</b> (4 × 4, Бразилия)	5,8	2,3 (1,56) × 4,163 × 2,235	-	-	120	100
	3		1 × 12,7			700
Кипр, Эквадор, Габон, Уругвай						
<b>БРМ-23</b> (гусеничная, Болгария)	14,8	2,53 × 7,285 × 3,05	23	600	315	61,5 (5,0)
	5		1 × 7,62; 1 × ПТРК	2000; 4		500
Болгария						
<b>LAV-25</b> (8 × 8, Канада)	13,4	2,692 × 6,39 × 2,5	25	420	275	100
	4		2 × 7,62	1 100; 220		660
Канада						
<b>«Снежка»</b> (на базе советской БМП-1, гусеничная, Чехия)	17,44	3,47 × 7,534 × 3,15	-	-	300	65 (7,0)
	4		1 × 12,7			600
Чехия						
<b>AMX-10RC</b> (6 × 6, Франция)	15,88	2,66 (2,29) × 6,357 (9,15) × 2,95	105	38	280	85 (7,2)
	4		2 × 7,62	4 000		1 000
Франция, Марокко, Катар						
<b>VBC-90</b> (6 × 6, Франция)	13,5	(2,552) × 5,63 (8,085) × 2,5	90	45	220	92
	3		2 × 7,62	4 000		1 000
Франция, Оман						
<b>ERC 90F4</b> <b>«Сагэ»</b> (6 × 6, Франция)	8,3	2,254 × 5,098 (7,693) × 2,495	90	20	155	95 (7,2)
	3		2 × 7,62	2 000		700
Франция, Кот-д'Ивуар, Нигерия						
<b>ERC 90F1</b> <b>«Линкс»</b> (6 × 6, Франция)	7,6	2,147 × 5,235 (6,115) × 2,495	90	30	155	95 (7,2)
	3		2 × 7,62	3 000		700
Аргентина, Чад, Мексика						
<b>AML 90</b> (6 × 6, Франция)	5,5	2,07 × 3,79 (5,11) × 1,97	90	20	90	90
	3		1 × 7,62	2 000		600
Аргентина, Бахрейн, Бенин, Буркина-Фасо, Бурунди, Чад, Джибути, Эквадор, Сальвадор, Франция, Габон, Гвинея, Ирак, Ирландия, Кот-д'Ивуар, Кения, Ливан, Лесото, Малайзия, Малави, Мавритания, Марокко, Нигер, Нигерия, ДРК (бывший Заир), Руанда, Саудовская Аравия, Сенегал, Сомали, ЮАР, Судан, Того, Тунис, ОАЭ, Венесуэла, Йемен, Зимбабве						

1	2	3	4	5	6	7
<b>VBL</b> (4 × 4, Франция)	3,59	2,14 × 3,7 × 2,02	ПТУР «Милан», «Хот» или ТОУ; 7,62- или 12,7-мм пулемет	.	95	95 (4,5)
	2 или 3					600
Франция, Бенин, Камерун, Джибути, Габон, Греция, Индонезия, Кувейт, Мексика, Нигер, Нигерия, Оман, Португалия, Катар, Руанда, Того						
<b>RPX 6000</b> (4 × 4, Франция)	6,8	1,65 × 4,585 × 2,164	ПТУР «Милан», 12,7- и 7,62- мм пулеметы	.	180	110
	3					600
БРМ готова к производству						
<b>«Лукс»</b> (8 × 8, Германия)	20	2,905 × 7,743 × 2,98	20	375	390	90 (10,0)
	4		1 × 7,62	1 000		730
Германия						
<b>«Визель»</b> (гусеничная, Германия)	2,8	1,825 × 3,31 (3,545) × 1,825	20	400	86	75
	2		-	-		300
Германия						
<b>«Визель – 2»</b> (гусеничная, Германия)	4,1	2,167 × 4,057 × 1,82	-	.	109	75
	6		1 × 7,62			550
Германия						
<b>FUG (OT-65)</b> (4 × 4, Венгрия)	7	2,25 × 5,79 × 2,5	-	-	100	87 (9)
	2 (4)		1 × 7,62	1 250		600
Венгрия, Чехия, Словакия						
<b>RAM</b> (4 × 4, Израиль)	4,5	1,68 × 4,8 × 2,02	-	.	115	93
	4 (2)		3 × 7,62 или 2 × 7,62 и 1 × 12,7			800
БРМ готова к производству						
<b>RVU Mk1</b> (4 × 4, Израиль)	3,6 (без вооружения)	1,66 × 5,023 × 2,03	-	.	120	100
	2 (6)		до пяти 7,62- и 12,7-мм пулеметов			550
Израиль, Лесото, Гондурас, Гватемала						
<b>«Кентавр» В-1</b> (8 × 8, Италия)	25	2,735 (2,438) × 7,85 (8,555) × 3,05	105	40	520	105
	4		2 × 7,62	1 400		800
Италия						
<b>«Фиат» 6616</b> (4 × 4, Италия)	8	(2,035) × 5,37 × 2,5	20	400	160	100 (5)
	3		1 × 7,62	1 000		700
Италия, Перу, Сомали						
<b>«87»</b> (6 × 6, Япония)	15	2,8 × 5,99 × 2,48	25	.	305	100
	5		1 × 7,62			500
Япония						
<b>«82»</b> (6 × 6, Япония)	13,5	2,37 × 5,72 × 2,48	-	.	305	100
	8		1 × 12,7; 1 × 7,62			500
Япония						
<b>«Феннек»</b> (4 × 4, Нидерланды)	9,6	2,21 × 5,5 × 2,55	40-мм гранатомет или один из пулеметов 7,62- и 12,7- мм	.	240	115
	3					860
Опытные образцы проходят испытания в Нидерландах и Германии						

1	2	3	4	5	6	7
<b>АВ1</b> (4 × 4, Румыния)	4	2,71 (2,12) × 4,22 × 2,225	-	.	68	90
	2 (4)		1 × 12,7; 1 × 7,62			600
Румыния						
<b>«Аллигатор»</b> (4 × 4, Словакия)	5,4	1,95 × 4,4 × 2,28	-	.	189	120
	6		1 × 7,62 или 1 × 12,7			600
Изготовлен опытный образец						
<b>«Руикат»</b> (8 × 8, ЮАР)	28,5	2,8 (2,6) × 7,1 (8,8) × 2,9	105	32	563	120
	4		2 × 7,62	3 200		850
БРМ готова к производству. На вооружении сухопутных войск ЮАР состоит БРМ «Руикат» с 76-мм пушкой						
<b>«Эланд» Mk 7 DT</b> (4 × 4, ЮАР)	5,3 (6)*	· (1,88) (2,5)* × 4,04 (5,12)* × 2,015	60-мм миномет, (90)*	54 (29)*	103	85
	3		1 × 7,62	3 800 (2 000)*		450
Конго, Малави, Марокко, ЮАР, Зимбабве (* ТТХ БРМ с 90-мм пушкой)						
<b>ВЕС</b> (6 × 6, Испания)	13,75	2,0 (по корпусу) × 6,1 × 2,5	25	170	310	103 (9)
	3 (2)		1 × 7,62	250		800
Испания						
<b>«Спай»</b> (4 × 4, Швейцария)	7,7	1,66 (по корпусу) × 4,55 × 2,6	-	-	210	110
	3		1 × 12,7; 1 × 7,62	3 000; 2 000		700
Готова к производству (экспортный вариант)						
Бронеавтомобиль <b>«Игл»</b> (4 × 4, Швейцария)	5,1	1,75 (по корпусу) × 4,9 × 2,28	-	-	160	125
	4		1 × 7,62	400		450
Швейцария, Дания						
Бронеавтомобиль <b>«Акрел»</b> (4 × 4, Турция)	3,2	2,563 × 4,025 × 1,91	-	-	134	125
	3		2 × 7,62	3 230		1000
Турция						
БРМ фирмы <b>«GKN дефенс»</b> (гусеничная, Великобритания)	27	2,728 × 6,43 × 3,66	25; 2 × ПУ ПТУР ТОУ	210	650	90
	3 (1)		1 × 7,62	400		700
Изготовлен опытный образец						
Легкий танк <b>«Стормер»</b> (гусеничный, Великобритания)	13	2,721 (2,495) × 5,251 × 2,375	30; 2 × ПУ ПТУР ТОУ	180	250	80
	3		1 × 7,62	700		400
Изготовлен опытный образец						
<b>«Панцер»</b> (4 × 4, Великобритания)	14	(2,9) × 6,68 × 2,6	25	270	350	120
	3 (3)		1 × 7,62	2 000		750
Изготовлен опытный образец						
Бронеавтомобиль <b>«Саладин»</b> (6 × 6, Великобритания)	11,59	2,39 (2,19) × 4,93 (5,284) × 2,54	76	42	170	72
	3		2 × 7,62	2 750		400
Бахрейн, Гондурас, Индонезия, Иордания, Ливан, Мавритания, Португалия, Шри-Ланка, Судан, Тунис, ОАЭ						
Бронеавтомобиль <b>«Скараб»</b> (4 × 4, Великобритания)	9	1,98 × 4,65 × 2,4	7,62- и 12,7- мм пулеметы, ПУ ПТУР «Милан», 40-мм гранатомет	.	240	110
	1 (2)					800
Изготовлены опытные образцы						



1	2	3	4	5	6	7
Бронеавтомобиль «Фокс» (4 × 4, Великобритания)	6,12	2,2 (1,981) × 4,166 (5,08) × 2,134	30	99	190	104 (5,23)
	3		1 × 7,62	2600		434
Малави, Нигерия						
«Феррет» Mk2/3 (4 × 4, Великобритания)	4,4	1,879 × 3,835 × 1,905	-	-	129	93
	2		1 × 7,62	450		306
Бахрейн, Буркина-Фасо, Камерун, ЦАР, Индия, Индонезия, Кения, Ливан, Мадагаскар, Малави, Малайзия, Мьянма, Непал, Португалия, ЮАР, Шри-Ланка, Судан, Иордания. Существуют также следующие модификации БРМ «Феррет»: Mk 1, Mk 1/2, Mk 2, Mk 2/2, Mk 2/4, Mk 2/5, Mk 2/6, Mk 3, Mk 2/7, Mk 4, Mk 5						
Бронеавтомобиль «Хорнет» (4 × 4, Великобритания)	3,6	(2,28) × 4,429 × 1,79	-	-	114	120
	3		1 × 7,62	.		350
Ряд стран Африки и Ближнего Востока						
LAV-600 (6 × 6, США)	18,5	(2,74) × 6,3 × 2,68	105	34	275	100
	4		2 × 7,62	2 600		600
БРМ готова к производству						
LAV-AG (8 × 8, США)	13,864	2,625 (2,501) × 6,553 (7,835) × 2,489	105	.	275	100 (9,6)
	3		2 × 7,62	.		668
БРМ готова к производству						
«Линкс» (на базе БРМ М113А1, гусеничная, США)	8,66	2,18 × 4,597 × 2,413	-	-	210	68 (6,6)
	3		1 × 12,7; 1 × 7,62	1 155; 2 000		523
Канада (в резерве), Нидерланды (планируется заменить БРМ LVB)						
«Скаут» (4 × 4, США)	7,24	2,159 × 5,003 × 2,057	106-мм миномет, 7,62- или 12,7-мм пулемет	.	155	88
	2 (3)		.	846		
Египет, Индонезия						
Многоцелевой автомобиль HMMWV M1114 «Хаммер» (4 × 4, США)	5,489	1,9 × 4,99 × 2,3	-	.	190	125
	1 (3)		12,7- или 7,62-мм пулемет, либо 40-мм гранатомет	.		443
США, Люксембург, Катар и ряд других стран						
M3A2 «Брэдли» (гусеничная, США)	29,9	2,972 × 6,453 × 3,2	25; 2 × ПУ ПТУР ТОУ	12 ПТУР	600	66 (7,2)
	5		1 × 7,62	.		480
США и ряд других государств						

**Примечание.** Тактико-технические характеристики БРМ приведены из справочника «Джейнс армор энд артиллерии» (1998/99).

# КОРОТКОСТВОЛЬНЫЙ ПИСТОЛЕТ «ВАЛЬТЕР»

К. ПИЛИПЕНКО

СПЕЦИАЛИСТЫ германской фирмы «Карл Вальтер» из г. Ульм продолжают уделять большое внимание разработке и внедрению современных систем короткоствольного оружия, которое предназначено для армейских и полицейских подразделений. Совершенствуя отработанные модели и внедряя новые технологии, фирма регулярно представляет на рынок вооружений оригинальное оружие, отвечающее современным требованиям и насущным потребностям конкретного пользователя. Таковым является и новая модель самозарядного пистолета – «Вальтер» Р99, производство которого началось в конце 1996 года (рис. 1).



Рис. 1. Общий вид пистолета «Вальтер» Р99

Этот пистолет имеет следующие тактико-технические характеристики: принцип действия – отдача с коротким ходом ствола, сцепленного с затвором; способ запирания – снижающийся ствол с запирающим выступом; спусковой механизм двойного действия; питание – съемный коробчатый магазин емкостью 10 или 16 патронов; общая длина 180 мм, ствола – 102 мм, высота 135 мм, ширина 29 мм; масса без магазина 600 г, снаряженного – 910 г; угол наклона рукоятки – 110°.

Оружие работает по принципу отдачи с коротким ходом ствола, сцепленного с затвором. Система запирания снижающегося ствола с запирающим выступом, входящим в окно для выброса гильз в корпусе затвора пистолета, в принципе повторяет (с небольшими изменениями) уже давно известную и хорошо себя зарекомендовавшую систему Джона Браунинга.

Особенностью же настоящей конструкции является ударно-спусковой механизм

двойного действия. Это принципиально новая система, в которой курок как таковой вообще отсутствует, а боевая пружина вынесена из рукоятки пистолета внутрь затвора и располагается спиралью вокруг ударника.

Предварительный взвод ударника (или полувзвод) осуществляется передергиванием затвора при досылании патрона в патронник. При этом спусковая тяга зубом фиксатора перемещает ударник назад на 9,5 мм и он становится на предварительный взвод. В момент нажатия на спуск полусферическая деталь спусковой тяги отжимает ее вниз, в то время как боевая пружина продолжает сжиматься. Когда спусковой крючок находится в крайнем заднем положении, движение спусковой тяги воздействует на фиксатор и после его поворота приводит к освобождению взведенного ударника и его спуску (рис. 2). При включенном предохранителе, то есть когда полностью расслаблена пружина, и при наличии патрона в патроннике выстрел можно произвести немедленно, без предварительного взвода. Для этого необходимо с большим усилием (3,5 кг) отжать до упора спусковой крючок. После первого выстрела ударник автоматически становится на полувзвод, и для производства следующего выстрела требуется меньшее усилие – всего 2 кг.

Рама пистолета изготовлена из полимерного пластика, укрепленного металлическими элементами в местах взаимодействия ее с затвором. Для удобства удержания оружия по всему объему рукоятки сделаны фигурные углубления. Задняя часть рукоятки съемная, что позволяет путем подбора вставок различной толщины подгонять оружие по руке владельца. На раме (с левой стороны) расположен рычаг затворной задержки, а впереди нее – фиксатор механизма разборки пистолета. Рычаг фиксатора



Рис. 2. Устройство спускового механизма



Рис. 3. Выбрасыватель гильз

ра магазина, имеющий несколько необычную форму, находится у основания спусковой скобы (ближе к рукоятке). С обеих ее сторон сделаны выводы для удобства работы как левой, так и правой рукой. В передней части рамы возможно крепление лазерного целеуказателя или приборов подсветки цели. К штифту вставки на тыльной части рукоятки при помощи карабина может крепиться страховочный шнур.

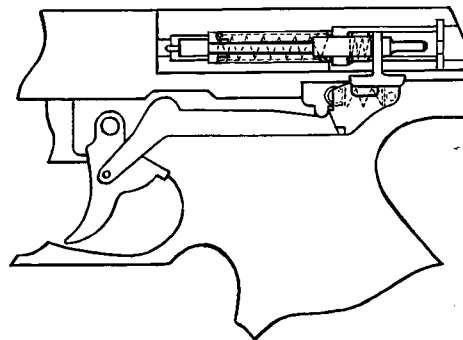
Затвор, выполненный из стали, подвергнут специальной антикоррозийной термообработке. На нем находятся мушка и регулируемый по горизонтали целик, имеющие специальное покрытие, которое позволяет производить прицеливание в условиях плохой видимости. В верхней части кожуха затвора (слева, ближе к целику) расположена клавиша снятия пистолета с предварительного взвода, играющая в данной системе роль предохранителя. Посередине расположено окно для выброса гильзы, являющееся частью запирающей системы пистолета. На кожухе (справа) находится выбрасыватель, изменение положения которого свидетельствует о наличии патрона в казенной части ствола (рис. 3).

В тыльной части затвора выполнено углубление, в котором при постановке ударника на предварительный взвод появляется хвостовик ударника, окрашенный в красный цвет, что позволяет видеть его в затемненных условиях (рис. 4). В передней части, имеющей трапецевидную форму, сделаны отверстия для ствола и направляющей возвратной пружины (рис. 5).

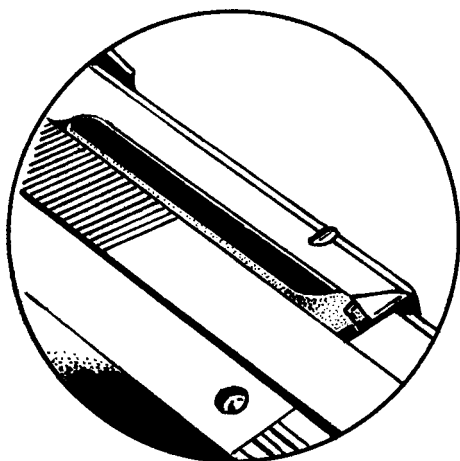
Емкость магазина 10 или 16 9-мм стандартных патронов НАТО. В нижней его части есть полимерная вставка. Ударник с боевой пружиной расположен в задней части кожуха затвора.

Ствол длиной 102 мм имеет шесть нарезов правого вращения, часть его – прямоу-

гольное сечение, соответствующее по своим размерам окну для выброса гильз. На нижней части казенника находится профилированный подствольный кулачок, взаимодействие которого с выступом рамы обеспечивает снижение положения ствола и функционирование всей системы запирания оружия.

Для производства выстрела необходимо вставить в рукоятку снаряженный патронами магазин и, удерживая за выточки на кожухе затвора, оттянуть его максимально назад, а затем отпустить. После этого затвор возвращается в исходное положение, патрон досылается в патронник, а ударник становится на предварительный взвод, проходя 2/3 своего пути, боевая пружина слег-



Рис. 4. Указатель предварительного взвода ударника



Рис. 5. Профиль передней части затвора с двумя отверстиями: для ствола (сверху) и направляющей возвратной пружины

ка поджимается, спусковой крючок несколько смещается в сторону рукоятки пистолета. Далее при нажатии на спуск ударник продвигается еще на несколько миллиметров назад, освобождается от воздействия фиксатора и происходит выстрел. При возвращении затвора в исходное положение механизм пистолета вновь становится на предварительный взвод.

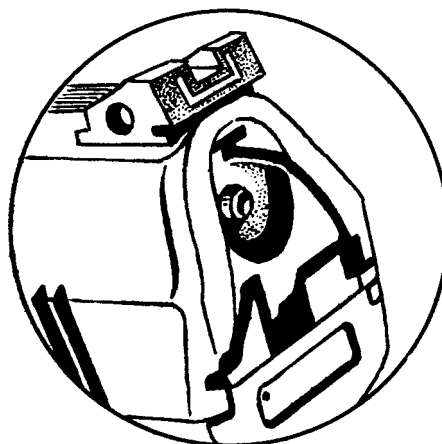
Для снятия оружия с предварительного взвода (постановки на предохранитель) необходимо большим пальцем стреляющей руки нажать на клавишу в верхней части кожуха затвора. Таким образом, освобожденный ударник продвинется вперед и остановится при встрече с выступом клавиши. Отжатый установочной пружиной ударника боек перемещается за пределы зеркала затвора, а боевая пружина полностью разгружается. В таком положении случайный выстрел практически невозможен. Поставленный на предохранитель пистолет с полностью разгруженной боевой пружинной и патроном в патроннике для облегчения усилия спуска при первом выстреле можно поставить на полувзвод неполным отведением затвора в заднее положение.

Стопор магазина имеет устройство, предохраняющее его от несанкционированного выпадения. Конструкция указателей полувзвода ударника и наличие патрона в патроннике обеспечивают как визуальный контроль, так и определение его положения на ощупь. Разборка и сборка оружия не требуют каких-либо вспомогательных инструментов. Эргономика пистолета обеспечивает комфортабельный захват оружия при ведении огня, а использование полимерных материалов упрощает производство и снижает его стоимость.

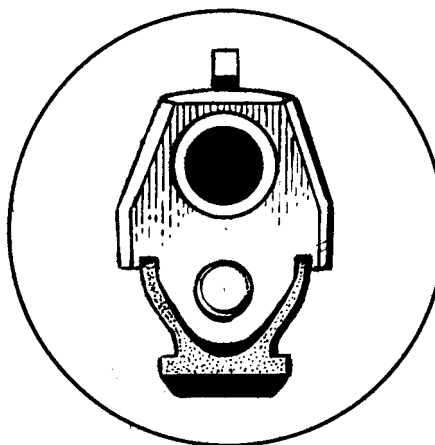
В целом «Вальтер» Р99, разработанный в соответствии с требованиями германской армии и полиции, является компактным, удобным в обращении, практически безопасным для военнослужащего и эффективным оружием.

В целом «Вальтер» Р99, разработанный в соответствии с требованиями германской армии и полиции, является компактным, удобным в обращении, практически безопасным для военнослужащего и эффективным оружием.

---

## По просьбам читателей ШВЕЙЦАРСКИЙ ТАНК Pz68

НА ВООРУЖЕНИИ сухопутных войск Швейцарии состоит танк Pz68. Боевая масса машины 39,7 т, экипаж четыре человека, длина по корпусу 6,88 м (с пушкой вперед – 9,49 м), ширина 3,14 м, высота (по крыше башни) 2,75 м, клиренс 0,41. Преодолеваемые препятствия: стенка высотой 0,75 м, ров шириной 2,6 м. На машине установлен восьмицилиндровый дизельный двигатель мощностью 660 л. с., позволяющий развивать максимальную скорость движения по шоссе 55 км/ч, запас хода 350 км. Вооружение: 105-мм пушка (боекомплект 56 выстрелов), два пулемета: спаренный с орудием 7,5-мм и 7,5-мм зенитный (боекомплект обоих 5200 патронов), шесть гранатометов для постановки дымовых завес.

*Капитан А. Лукьянов*

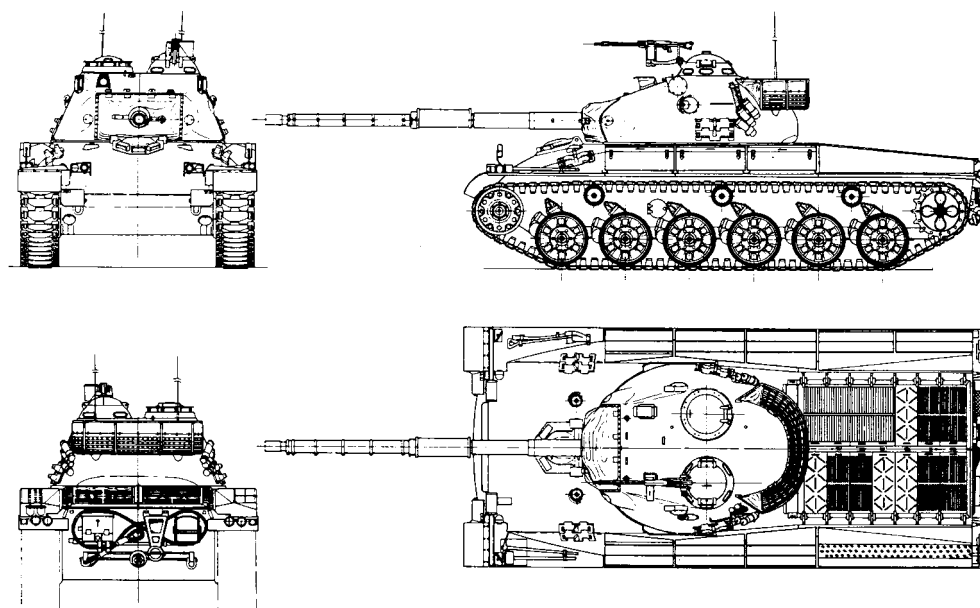

Проекция швейцарского танка Pz68



**АМЕРИКАНСКИЙ СТАНКОВЫЙ 40-мм АВТОМАТИЧЕСКИЙ ГРАНАТОМЕТ «МАРК 19»** мод. 3 состоит на вооружении армий около 20 стран мира, производится в США и по лицензии в Республике Корея. Он предназначен для поражения живой силы и легкобронированных целей. Максимальная дальность стрельбы 2 200 м, дальность эффективного огня 1 500 м. Питание ленточное на 32 или 48 выстрелов. Основными боеприпасами являются: кумулятивно-осколочный М430 высокой мощности (обладает осколочным действием и может пробить гомогенную броню толщиной 50 мм), осколочный трассирующий М9 18, инертный пристрелочный М385, может применяться химический боеприпас с газом CS. Начальная скорость выстрела 241 м/с. Скорострельность 325 – 385 выстр./мин. Масса гранатомета без станка 35,3 кг, станка М3 – 20 кг, легкого станка – 9,1 кг. На гранатомет могут быть установлены оптический прицел WC-30 и прицел ночного видения AN/TVS-5 с 6,2-кратным увеличением, массой 3 кг и с возможностью работы от двух элементов питания в течение 30 ч. Гранатомет может устанавливаться на легкие автомобили, бронетранспортеры и вертолеты (M1D-500/ОН-6). Он состоит на вооружении подразделений армии США в Албании и Македонии.





**АМЕРИКАНСКИЙ УДАРНЫЙ ВЕРТОЛЕТ AH-64D «АПАЧ ЛОНГБОУ»** разработан фирмой «Макдоннелл Дуглас». Его основные характеристики: экипаж два человека, максимальная взлетная масса 9 500 кг (пустого – 5 350 кг), крейсерская скорость полета 293 км/ч, перегоночная дальность 690 км. Силовая установка: два турбовальных двигателя T700-GE-701 мощностью 1 280 кВт каждый. Вооружение: 30-мм автоматическая пушка (боекомплект 1 200 патронов), НАР калибра 70 мм, до 16 ПТУР AGM-114 «Хеллфайр» (см. рисунок сверху справа), две УР AIM-9 «Сайдвиндер» класса «воздух – воз-



дух» (максимальная боевая нагрузка 1 000 кг). Размеры вертолета: длина фюзеляжа 14,7 м, высота 4,95 м, размах крыла 5,2 м, диаметр несущего винта 14,6 м, диаметр рулевого винта 2,8 м. Для обеспечения высокой эффективности ведения боевых действий в любых метеоусловиях как днем, так и ночью на вертолете установлено современное бортовое навигационное и прицельное оборудование. Часть вертолетов оснащена радиолокационной системой управления оружием миллиметрового диапазона «Лонгбоу», антенна которой размещается над втулкой несущего винта. Для участия в проведении наземной операции против Югославии на территорию Албании было перебазируется 24 вертолета «Апач» (два из них потеряно в ходе учебно-тренировочных полетов, экипаж одного из вертолетов погиб).

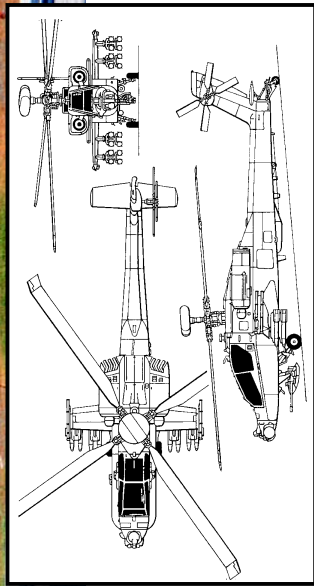

**АМЕРИКАНСКИЙ ПАЛУБНЫЙ ТАКТИЧЕСКИЙ ИСТРЕБИТЕЛЬ F-14А «ТОМКЭТ».** Его основные характеристики: экипаж два человека, максимальная взлетная масса 33 700 кг (пустого – 18 200 кг), максимальная скорость полета 2 550 км/ч (на высоте 15 000 м), практический потолок 16 400 м, радиус действия (с шестью УР AIM-7 «Спарроу») от 715 до 1 230 км, перегоночная дальность 3 200 км. Силовая установка состоит из двух двухконтурных турбореактивных двигателей TF30-P-412A фирмы «Пратт энд Уитни» максимальной тягой по 5 670 кгс (на форсаже 9 480 кгс). Вооружение – встроенная шестиствольная 20-мм пушка M61A1 «Вулкан» (боекомплект 625 патронов), УР AIM-54С «Феникс», AIM-7 «Спарроу», AIM-9 «Сайдвиндер» класса «воздух – воздух», противорадиолокационные УР AGM-88 HARM, бомбы Mk.83, Mk.84 (максимальная боевая нагрузка 6 600 кг). Размеры самолета: длина 19,1 м, высота 4,9 м, размах крыла 19,5 м (при угле стреловидности 20°) и 11,7 м (75°), площадь крыла 52,5 м<sup>2</sup>. Самолеты этого типа (модификации А, D) состоят на вооружении ВМС США, применяются при нанесении ударов по Югославии. На рисунке: F-14А осуществляет бомбометание по наземным целям авиабомбами Mk. 83.

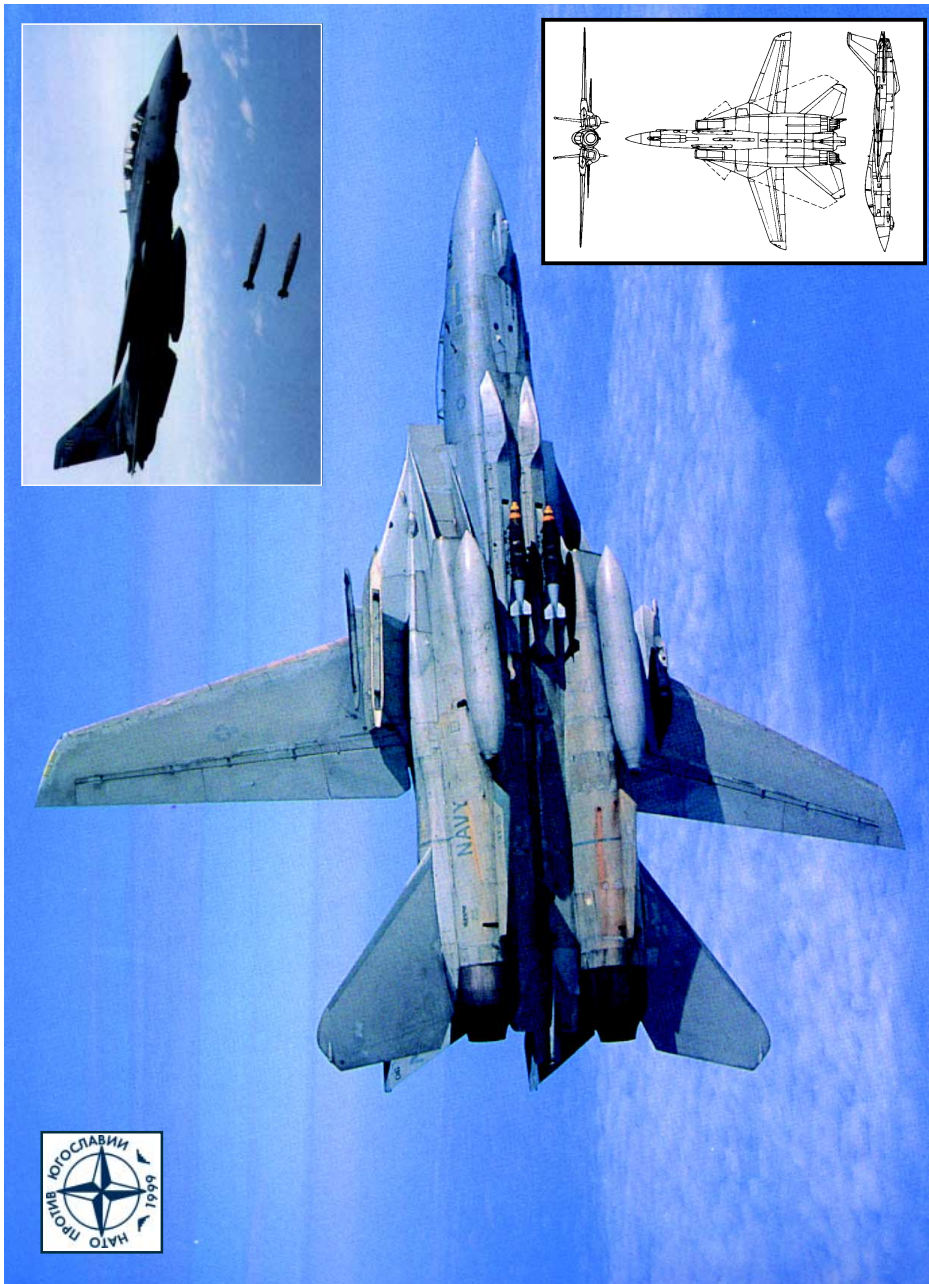



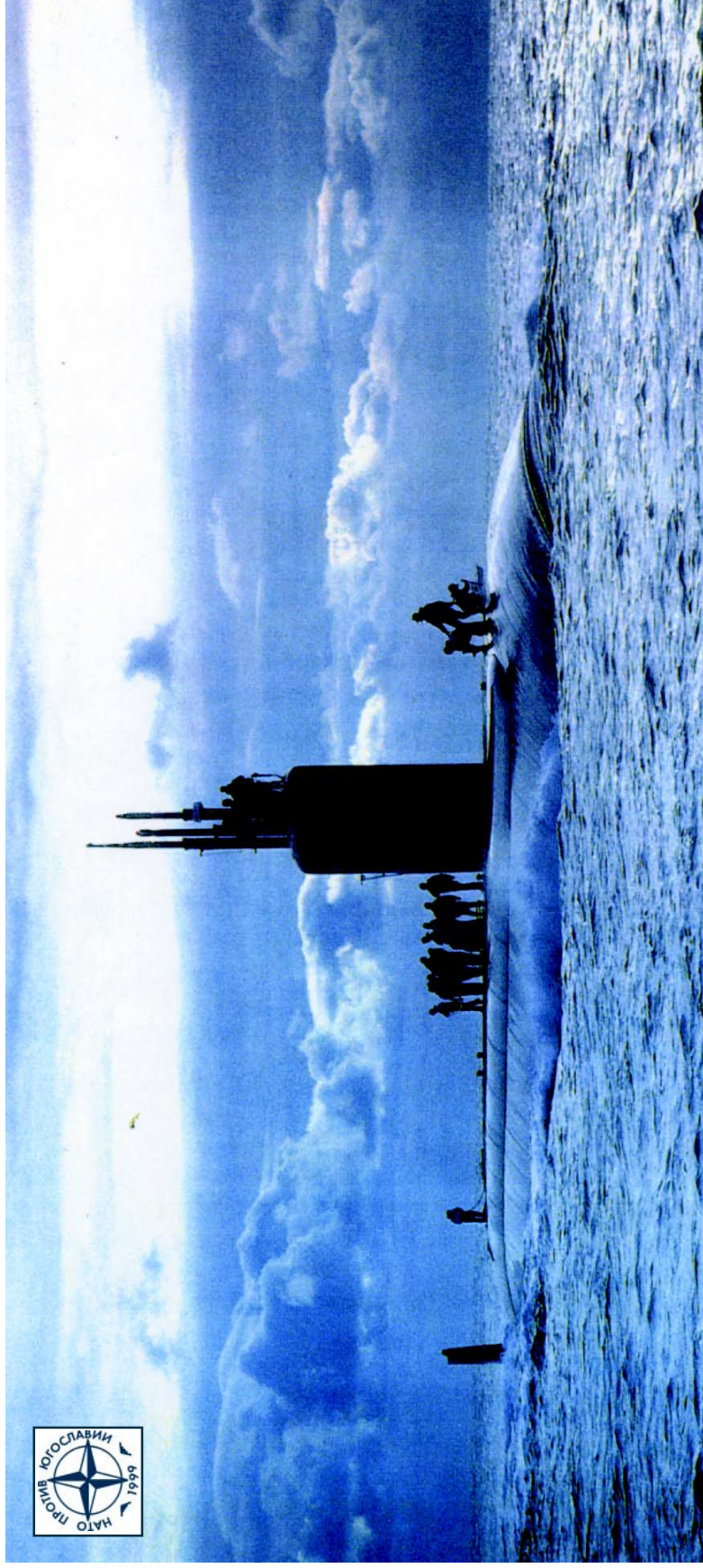

**АМЕРИКАНСКАЯ АТОМНАЯ ПОДВОДНАЯ ЛОДКА SSN-755 «МАЙАМИ» ТИПА «ЛОС-АНДЖЕЛЕС».** Ее основные тактико-технические характеристики: надводное водоизмещение 6 300 т, подводное 7 150 т, длина 110,3 м, ширина 10,1 м, осадка 9,9 м; обновляемая ядерная энергетическая установка с водо-водяным реактором S6G имеет мощность на валу 35 000 л. с.; наибольшая скорость хода в надводном положении 20 уз, в подводном 32 уз; глубина погружения до 450 м; вооружение – четыре 455-мм торпедных аппарата, 26 единиц оружия (например, 8 КР «Томахок», 4 ПКР «Гарпун», 14 торпед), а также УВП для 12 КР «Томахок». Экипаж 133 человека, в том числе 13 офицеров. ПЛА SSN-755 «Майами» и однотипная с ней SSN-714 «Норфолк» (без УВП) участвуют в операции «Детерминд форс» в составе группировки ВМС НАТО в Адриатическом море.



## ПРИМЕНЕНИЕ КОСМИЧЕСКИХ СИСТЕМ СТРАН НАТО В ХОДЕ БОЕВЫХ ДЕЙСТВИЙ ПРОТИВ ЮГОСЛАВИИ

Полковник А. АЛЕКСАНДРОВ



БОЕВЫЕ действия вооруженных сил НАТО на территории Югославии сопровождаются широкомасштабным использованием военных и гражданских космических систем. Как отмечается в западных СМИ, эта операция проводится с использованием более 50 американских и европейских ИСЗ различного назначения. Многие из них создавались и в свое время предназначались для обеспечения действий вооруженных сил альянса в случае возникновения конфликта со странами Варшавского Договора. Теперь же эти космические аппараты (КА) составляют основу космической группировки, которая привлекается для проведения военной операции против Югославии. Входящие в состав этой группировки ИСЗ решают следующие задачи: ведение видовой и радиотехнической разведки, обеспечение участвующих в этой операции сил и средств НАТО надежными каналами радиосвязи, навигационной информацией и данными о метеорологической обстановке в районе боевых действий. При этом, как отмечают западные СМИ, только при планировании и осуществлении воздушных налетов, предусмотрено использование не менее 20 американских и европейских космических аппаратов.

По мнению зарубежных экспертов, интенсивное применение космических систем в ходе боевых действий вызвано сложным рельефом местности, на которой проводится операция, необходимостью координации действий различных сил блока, находящихся на больших расстояниях друг от друга, широким использованием космической радионавигационной системой (КРНС) NAVSTAR для коррекции бортовой навигационной аппаратуры самолетов, применением крылатых ракет, УАБ, а также других систем, требующих определения координат относительно земной поверхности с высокой степенью точности. По оценке западных экспертов количество КА, привлекаемых для обеспечения боевых действий против Югославии, превысило численность орбитальной группировки многонациональных сил, участвовавшей в операции «Буря в пустыне» против Ирака.



Рис. 1. Британский ИСЗ «Скайнет»

Среди космических аппаратов, играющих наиболее важную роль в обеспечении подготовки, планирования и осуществления контроля за результатами нанесения ударов по объектам, расположенным на территории СРЮ, западные военные специалисты особо выделяют спутники видовой разведки: радиолокационной («Лакросс») и оптоэлектронной (Кх-11). В частности, сообщается об использовании двух ИСЗ «Лакросс» с целью получения изображения объектов на территории Югославии в любое время суток независимо от погодных условий (находятся на околоземных орбитах, высота которых составляет 680 км, наклонение – 68 и 57°). Они ведут разведку югославских объектов 4 раза в сутки, при этом дважды пролетают непосредственно над территорией края Косово. Максимальная разрешающая способность бортовой аппаратуры такого ИСЗ по материалам зарубежных СМИ, 0,3 – 0,9 м, масса около 15 т. Он оснащен бортовой РЛС

сантиметрового диапазона с панелями солнечных батарей и крупногабаритной параболической антенной. Полученная таким образом информация используется для обеспечения выдачи целеуказаний для нанесения ударов боевыми самолетами НАТО или крылатыми ракетами «Томахок» по различным объектам, в том числе по мобильным ЗРК, а также по скоплениям автомобильной и бронетанковой техники вооруженных сил СРЮ.

Когда позволяют погодные условия и объекты противника не маскируются в лесистой местности, вооруженные силы НАТО используют данные спутников оптоэлектронной разведки Kx-11. Эти аппараты дают возможность получать цифровое изображение наземных целей с максимальным разрешением примерно 10 см. Основу бортового оборудования ИСЗ такого типа составляют длиннофокусная оптическая система, широкоформатная картографическая камера, а также аппаратура инфракрасной съемки, которые позволяют получать изображения и определять координаты наземных объектов с высокой степенью точности. Оперативность поступления изображений для обработки обеспечивается бортовой радиоаппаратурой, работающей в сантиметровом диапазоне волн, передающей их в реальном масштабе времени. По сообщениям западной печати, в настоящее время применяются три спутника Kx-11 (находятся на орбитах высотой 280 x 1000 км и наклоном 97°), причем каждый из них дважды пролетает над территорией Югославии.

С целью ускорения процессов обработки полученной таким образом развединформации, выбора целей для нанесения ударов и передачи их изображений в места дислокации боевых подразделений была создана специальная структура, куда вошли представители нескольких разведывательных организаций США, а также стран НАТО.

Обеспечение боевых подразделений альянса информацией, необходимой для успешного нанесения ударов, потребовало тесного сотрудничества военных ведомств стран-участниц с такими американскими службами, как Национальное управление воздушно-космической разведки (NRO), Национальное управление видовой разведки и картографии (NIMA), ЦРУ и Управление национальной безопасности. Для согласования деятельности всех этих структур в NRO был дополнительно сформирован отдел оперативной поддержки OSO (Operational Support Office).

Для совмещения возможностей одновременной оценки ущерба, нанесенного объектам противника в результате предыдущего удара, и планирования последующих руководящих действий НАТО использовало систему быстрого нацеливания RTS (Rapid Targeting System), разработанную совместно специалистами NRO, BBC и NIMA. Аппаратура приема информации об объектах, которые намечается уничтожить, была развернута на итальянской авиабазе Авиано, а также в других местах дислокации подразделений вооруженных сил альянса, участвующих в конфликте.

Часто меняющиеся погодные условия, а также горно-холмистая местность района боевых действий, влияющая на развитие атмосферных процессов, потребовала использования информации, получаемой от метеорологических спутников. Эти данные, по мнению западных экспертов, крайне необходимы для планирования действий самолетов НАТО, а также для ведения разведки с помощью космических средств. В частности, в зарубежных СМИ сообщается о применении четырех американских ИСЗ Block-5D2 типа DMSP, находящихся на полярных орбитах, высота которых составляет 800 км. Они способны передать изображения состояния метеообразований в заданном районе с разрешением до 300 м.

Помимо ИСЗ министерства обороны DMSP, к обеспечению боевых действий привлечены находящиеся на полярных орбитах четыре метеорологических спутника американского Национального управления по океану и атмосфере – NOAA-10, 12, 14 и 15 (два из них – NOAA-14 и -15 – являются оперативными). При этом спутники пролетают с интервалом 1ч, что позволяет отслеживать даже кратковременные изменения погоды в районе боевых действий.

Кроме того, сообщается об использовании информации о метеообстановке, получаемой с двух европейских ИСЗ «Метеосат», находящихся на геостационарной орбите. При этом «Метеосат-7» (считается основным) находится в точке стояния с координатами 0° долготы, а «Метеосат-6» – 9° восточной долготы.

Для обеспечения высокой точности навигационной информации, используемой воору-



Рис. 2. Американский ИСЗ системы спутниковой связи DSCS-3



Рис. 3. Американский спутник УКВ связи UFO

долготы, что позволяет обеспечивать действия вооруженных сил НАТО на всем Европейском театре войны.

женными силами НАТО, широко применяется КРНС NAVSTAR, в состав которой входят 24 космических аппарата. Зарубежные эксперты подчеркивают, что передаваемая этими КА информация крайне необходима для применения войсками альянса высокоточного оружия.

Кроме разведывательных, метеорологических и навигационных ИСЗ, зарубежные СМИ важную роль в обеспечении боевых действий НАТО отводят также спутникам-ретрансляторам и КА радиотехнической разведки, принадлежащим американскому Национальному управлению воздушно-космической разведки, а также ИСЗ связи. Сообщается, в частности, об использовании спутников связи «НАТО-4», британского «Скайнет» (рис. 1), французского «Телеком», ИСЗ системы спутниковой связи DSCS-3 (рис. 2) министерства обороны США и американских ИСЗ УКВ связи UFO (рис. 3). При этом один из этих КА, запущенный в 1998 году, находится на геостационарной орбите с координатами 23° западной

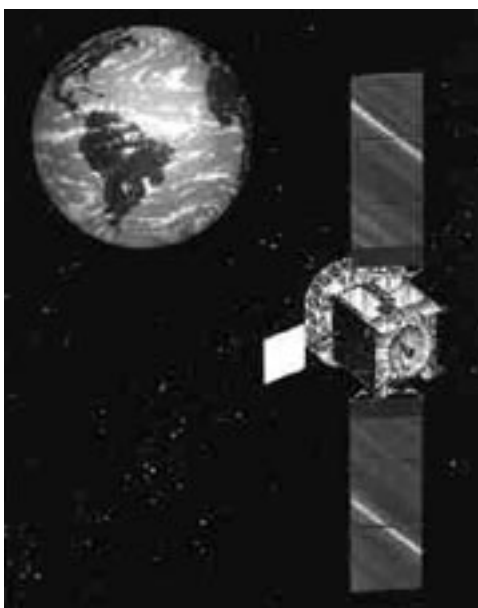
## НАЦИОНАЛЬНЫЙ РАЗВЕДЫВАТЕЛЬНЫЙ ЦЕНТР ВВС США

*Полковник А. АЛЕКСЕЕВ*

НАЦИОНАЛЬНЫЙ разведывательный центр ВВС США NAIC (National Air Intelligence Center), расположенный на американской авиабазе Райт-Паттерсон (штат Огайо), предназначен для обеспечения министерства обороны США разведывательной информацией о воздушно-космических силах и технике, которыми располагают другие страны. В круг решаемых центром задач входит изучение систем наведения и управления полетом летательных аппаратов (ЛА), определение боевых возможностей воздушно-космического компонента вооруженных сил государств – вероятных противников, а также их планов и намерений, оценка достижений в области развития технологий в этой области. Кроме того, специалисты NAIC участвуют в проведении проверок в рамках договора по контролю за вооружениями и военной техникой (В и ВТ) как на своей территории, так и за ее пределами.

На протяжении всего периода существования центра его эксперты сосредоточивали усилия в основном на анализе всех доступных данных об образцах авиационной и космической техники военного назначения, а также о системах вооружения. Таким образом, в чис-

ло объектов исследований входят самолеты, ракеты воздушного запуска, системы ПВО, межконтинентальные баллистические ракеты, а также ракеты средней дальности. Одной из недавно поставленных перед NAIC задач, как отмечается в западных СМИ, является разработка способов защиты от этих систем вооружения.

По своему характеру многие из этих задач непосредственно связаны с деятельностью разведывательных организаций США. С окончанием «холодной войны» была устранена угроза, исходившая, по мнению американских военных аналитиков, от Советского Союза и государств Варшавского Договора, но вместе с тем возросло количество региональных конфликтов, которые потенциально в любой момент могут перерасти в крупномасштабные вооруженные столкновения. Кроме того, активизация участия американских военнослужащих в различного рода операциях за пределами территории США в последние годы привела к необходимости сбора и обработки данных о боевой технике, состоящей на вооружении гораздо большего числа стран, чем во времена «холодной войны».

Помимо увеличения числа изучаемых

объектов, специалисты центра вынуждены заниматься исследованиями научно-технических достижений в нетрадиционных для них, в частности невоенных областях: системы государственного управления, политические цели руководства, экономические проблемы и другие геополитические факторы, способные повлиять на развитие кризисов и конфликтов. По мнению западных экспертов, их комплексное рассмотрение позволяет осуществить объективный анализ намерений и возможностей той или иной страны в плане противостояния Соединенным Штатам в конфликтных ситуациях.

Руководители правительства и военного ведомства США, основываясь на предположении о превосходстве в технической оснащенности своих вооруженных сил при принятии военно-политических решений, в большинстве случаев наряду со сведениями о боевой технике, которой обладает другое государство, требуют у специалистов NAIC предоставлять данные о выгодах и преимуществах, которые получат Соединенные Штаты в результате приобретения современного вооружения и военной техники, а также о возможности усиления политического влияния при осуществлении их экспорта.

Необходимость подготовки всесторонней разведывательной информации предъявляет дополнительные требования к сотрудникам центра. В западных СМИ отмечается, что каждый из них в соответствии с направлением своей деятельности уделяет теперь больше внимания на изучение вопросов, касающихся экономики, политики, проводимой этим государством, а также актуальных военно-технических проблем. С недавних пор считается, что такого рода материалы должны быть включены во все отчеты о деятельности NAIC. Поэтому в них могут содержаться любые данные – от ТТД силовых установок боевых самолетов до оценки национальных интересов государств.

В состав центра входит 480-я разведывательная группа, дислоцирующаяся на американских авиабазе Оффут (штат Небраска) и Лэнгли (Вирджиния). Она специализируется на подготовке разведывательной информации о системах авиационного вооружения, наведения, управления полетом, а также на создании базы данных изображений образцов авиационной техники и военных объектов противника и обеспечения вооруженных сил США учебными материалами.

Для получения полной информации о странах и их технологических достижениях специалисты NAIC применяют все возможные средства, (в частности систему INTERNET), что позволяет расширить отбор данных наиболее полезными при всесторонней оценке экономического и военного потенциала государства.

Как сообщается в зарубежной печати, информацию «закрытого» характера NAIC получает от других американских разведывательных служб. Здесь она уточняется, анализируется и оценивается. В случае ее недостаточности центр имеет право запрашивать дополнительные сведения. Затем информация, обработка и накопление которой является одной из



Рис. 1. Истребители МиГ-29 на авиабазе Райт-Паттерсон ВВС США

основных задач NAIC, может передаваться взаимодействующим с ним организациям, имеющим более узкую специализацию (например, анализ технологий и тактико-технические характеристики ТТХ (перспективных боеголовок ракет, возможностей разработки и производства летательных аппаратов и т. д.).

В иностранной военной прессе отмечается, что американское руководство считает наиболее опасной тенденцию распространения ракетных технологий в странах, не относящихся к числу союзников США. В связи с этим увеличение государств, обладающих возможностями производства собственных баллистических ракет, привело к значительному возрастанию нагрузки на сотрудников центра и повышению роли этой организации.

Наряду с изучением разрабатываемых ракетных технологий центр занимается оценкой хода их внедрения в производство. При этом отмечается, что несмотря на предпринимаемые усилия, американским специалистам не удается получить полную информацию о таких объектах. В частности, для обеспечения качественного анализа считается достаточным достижение 80-процентного уровня, разрабатываемых баллистических ракет.

Когда появляется возможность, для анализа зарубежных аэрокосмических технологий, в NAIC проводятся практические экспертизы, которые осуществляет группа эксплуатации иностранной техники. Она занимается исследованиями конкретных образцов В и ВТ с целью определения их боевых возможностей. По результатам экспериментов делаются выводы о степени угрозы для США со стороны стран, располагающих определенным набором средств ведения войны. В западной прессе отмечается, что результаты таких экспертиз широко использовались американским командованием при планировании боевых действий в районе Персидского залива в 1990 – 1991 годах.

Основные подразделения центра NAIC размещаются в здании площадью 3250 м<sup>2</sup>, где имеются экранированные помещения для проведения исследований, восемь лабораторных зон, а также лазерная лаборатория. Здесь, в частности, одновременно могут проводиться работы по исследованию конструкций четырех истребителей.

С целью ускорения сбора сведений для подготовки ответов на срочные запросы командования и руководителей других государств в NAIC сформирована группа быстрого реагирования (20 человек), способная в кратчайшие сроки приступить к выполнению поставленных перед ней задач в любой точке земно-





Рис. 2. Изучение аппаратуры бортовой РЛС истребителя МиГ-29 специалистом центра NAIC

го шара. Она изучает только те В и ВТ зарубежного производства, которыми оснащены вооруженные силы государств – вероятных противников США. Такие исследования существенно упрощаются, при наличии в центре конкретных образцов. В частности, значительные успехи специалистов NAIC в получении достоверной информации связываются с изучением истребителей МиГ-29 (рис. 1), закупленных в 1997 году правительством США у Республики Молдова. Первоначально они проводили на ее территории испытания самолетов МиГ-29, а затем занимались демонтажом и отправкой закупленных машин на авиабазу Райт-Паттерсон.

Как сообщается, группа эксплуатации иностранной техники центра в 1998 году закончила подготовку материалов о проведенных исследованиях истребителей МиГ-29 (рис. 2), что позволит сделать выводы о боевых возможностях, а также о сильных и слабых сторонах как самого самолета, так и отдельных его систем (вооружения, управления, РЛС и т. д.).

Информация технологического характера о зарубежных образцах В и ВТ (за исключением данных, полученных с помощью практических исследований) обычно поступает в центр из других разведслужб США, так как в его составе не имеется подразделений, занимающихся сбором подобных сведений. Помимо обмена информацией с американскими разведывательными организациями, NAIC поддерживает связи с аналогичными структурами дружественных стран, особенно в ходе проведения совместных операций. Кроме того, после согласования с должностными лицами министерства обороны центр может передавать полученную информацию представителям вооруженных сил государств – членов НАТО.

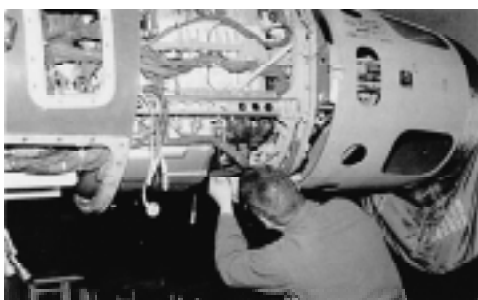
Одним из источников разведывательных данных для NAIC является информация, получаемая от его сотрудников в результате проверок в рамках международных соглашений по контролю над вооружениями. В частности, как отмечается в западных СМИ, даже при выполнении полетов самолетов других государств над территорией США в соответствии

с условиями Договора по открытому небу эксперты центра изучают возможности их бортовых систем, а также действия обслуживающего персонала. Кроме того, просмотр обрабатываемых пленок с изображениями военных объектов, снятых в ходе таких полетов с помощью аэрофотоаппаратов и видеокамер, может обеспечить американских экспертов информацией о ГТХ применяемых систем наблюдения.

Помимо анализа эффективности иностранных образцов оружия и их носителей, сотрудники национального разведывательного центра большое внимание уделяют изучению систем управления, передачи команд и связи (С<sup>3</sup>) вооруженных сил других государств. По мнению американских экспертов, исследование возможностей таких систем является наиболее сложным вопросом, успешное решение которого сопряжено с определенными трудностями получения любой информации о них. Кроме того, в ряде стран предусматривается использование в военное время гражданских систем управления и связи. Поэтому специалисты NAIC вынуждены заниматься оценкой всех зарубежных информационных технологий, применяемых при создании подобных систем. По их мнению, эта информация особенно необходима при изучении особенностей воздушных операций, проводимых вооруженными силами других государств. Предполагается, что данные о системах С<sup>3</sup> могут быть полезны при прогнозировании действий противника в ходе воздушных операций, а также для обеспечения возможности использования информационных сетей в своих интересах. Кроме того, дезорганизация работы таких систем может парализовать противостоящие силы и средства.

В иностранной прессе сообщается, что основные трудности, которые испытывает центр в своей работе, связаны в основном с оттоком квалифицированных кадров в частные компании, где заработная плата существенно выше. Вместе с тем постоянно ужесточаются требования к оперативности и качеству обработки информации со стороны военно-политического руководства США, которое иногда требует ее представления в реальном масштабе времени.

Среди мероприятий, направленных на улучшение работы национального воздушного разведывательного центра ВВС США, западные СМИ отмечают такое, как совершенствование способов пользования базами данных накопленной информации. Другой важный проект связан с разработкой новых методов получения обработки развединформации с помощью более совершенных вычислительных систем и их программного обеспечения. По мнению американских экспертов, реализация этих проектов может существенно ускорить подготовку разведанных, повысить ее качество и устранить человеческий фактор из многих аспектов обработки, а также упростить их использование.

# ОСНОВНЫЕ ПРОГРАММЫ МОДЕРНИЗАЦИИ САМОЛЕТОВ ТАКТИЧЕСКОЙ И СПЕЦИАЛЬНОЙ АВИАЦИИ ЗАРУБЕЖНЫХ СТРАН

Полковник А. КУЗЬМИН

АНАЛИЗИРУЯ программы технического перевооружения, зарубежные эксперты отмечают, что в последние десятилетия в боевом составе военно-воздушных сил большинства стран мира уменьшилось количество новых самолетов. Вместе с тем в этот же период увеличилось число мероприятий по совершенствованию машин, эксплуатирующихся уже длительное время. Коренная модернизация авиационной техники существующих типов позволяет не только продлить сроки ее эксплуатации, но достичь таких тактико-технических характеристик, которые сопоставимы с ТТХ только что разработанных машин. При этом руководители военных ведомств стремятся добиться максимального повышения боевых возможностей своих ВВС при ограниченных финансовых средствах.

В других случаях политические перемены, произошедшие в мире в конце XX века, и, как следствие этого, появление новых требований к боевым возможностям летательных аппаратов диктуют необходимость проведения модернизации авиационного парка в ряде стран, особенно Восточной и Западной Европы. Основные из выполняемых в этих государствах программ модернизации авиационной техники представлены в таблице «Справочные данные».

Западные СМИ отмечают, что имеются планы модернизации даже таких относительно новых самолетов, как тактические истребители JAS-39 «Грипен» (рис. 1), поступающих на вооружение ВВС Швеции. Так, фирма «Эрикссон» разработала для них усовершенствованные бортовые ЭВМ, поставка которых будет осуществляться в соответствии с контрактом, рассчитанным на четыре года. Усовершенствованию подлежат все истребители JAS-39 первой партии и часть второй. Третью (заключительную) партию машин, поставка которых запланирована на 2003 – 2006 год, намечается оснастить усовершенствованными двигателями RM12 (созданы на базе GE F404 американской фирмы «Дженерал электрик»), которые были разработаны и производятся шведской компанией «Вольво». При этом рассматривается возможность замены силовых установок у всех ранее выпущенных самолетов этого типа. Шведские специалисты работают также над созданием системы управления вектором тяги для двигателя RM12. Предполагается, что самолеты будут оснащаться такой системой во время выполнения мероприятий по их среднесрочной модернизации или (при определенных условиях) в случае поставок на экспорт. Для обеспечения конкурентоспособности на внешнем рынке руководство фирмы «SAAB – Скания» совместно со шведским агентством оборонных поставок FMV рассматривают альтернативные варианты оснащения тактических истребителей «Грипен» силовыми установками, в частности двигателями EJ200, выпускаемых

европейским консорциумом «Евроджет» и GE F414 американской фирмы «Дженерал электрик».

Как отмечается в западных средствах массовой информации исследования возможностей оснащения самолетов JAS-39 альтернативными двигателями, а также новыми системами вооружения и бортовым оборудованием проводятся также в соответствии со среднесрочными планами ВВС Швеции по модернизации этих машин. Предполагается, что результаты проводимых работ будут учтены фирмой «SAAB – Скания» при производстве третьей партии истребителей JAS-39 для национальных ВВС. В качестве одного из наиболее значительных изменений в составе бортового оборудования зарубежных эксперты рассматривают установку РЛС с активной фазированной антенной решеткой (АФАР), разработку которой ведет шведская фирма «Эрикссон» совместно с рядом европейских и американских компаний.

Поддержание истребителей «Грипен» на современном технологическом уровне, по мнению западных специалистов, позволит обеспечить им высокий уровень конкурентоспособности на мировом рынке вооружений, сопоставимый с уровнями машин типов EF-2000 «Тайфун», JSF и F-22 не только в ближайшее время, но и в будущем (в период с 2010 по 2030 год).

Вместе с тем западные эксперты отмечают намерение шведских специалистов исключить из состава бортового оборудования самолетов JAS-39 агрегаты американского производства (в настоящее время примерно 60 проц.), что позволит осуществлять экспорт этих машин независимо от решений правительства США по ограничению торговли вооружением и военной техникой (В и ВТ) с другими странами. В частности, действовавшие до середины 1998 года ограничения на продажу американских В и ВТ в ЮАР ставили под угрозу срыва сделки на поставки самолетов «Грипен» в эту республику. Состав вооружения усовершенствованного истребителя JAS-39 пока не определен. Однако зарубежные эксперты не исключают возможность включения в него УР FMRAAM (Future Medium-Range Air-to-Air Missile) класса «воздух – воздух» с активной ГСН, а также других образцов авиационного вооружения производства европейских стран.



Рис. 1. Тактический истребитель JAS-39 «Грипен» ВВС Швеции



Рис. 2. Тактический истребитель F/A-18A «Хорнет» ВВС Австралии

К числу наиболее крупных программ специалисты относят планы руководства Австралии по модернизации самолетного парка национальных ВВС, основной целью которой является продление срока эксплуатации истребителей F/A-18A (рис. 2). В настоящее время заканчивается подготовка к ее проведению. В результате выполнения намеченных работ предполагается, что срок службы самолетов F/A-18A будет продлен до 2010 – 2015 годов. По его истечении министерство обороны намерено приступить к переоснащению национальных ВВС новыми истребителями. В качестве возможных вариантов замены рассматриваются EF-2000 «Тайфун», F-22 «Рэптор» и JSF.

Модернизацию парка тактических истребителей F-111C (в разведывательном варианте RF-111C), закупленных в США еще в 1973 году, утвержденную руководством военного ведомства Австралии планируется проводить по специальной программе AUP (Advanced Update Programme), согласно которой предусматривается заменить устаревшее бортовое оборудование современным, разработанным на основе широкого применения средств цифровой вычислительной техники. В частности, намечается заменить многофункциональные РЛС, РЛС обеспечения полета на малых высотах в режиме огибания рельефа местности, инерциальное навигационное оборудование и системы управления оружием, радиостанции, а также выполнить ряд мероприятий по увеличению сроков службы самолетов. Кроме того, в состав вооружения RF-111C после дополнительных их доработок будут включены американские противокорабельные ракеты «Гарпун».

Выполнение программы AUP позволит существенно расширить боевые возможности самолетов F-111C, а также продлить срок их эксплуатации до 2010 года. Модернизация 15 тактических истребителей F-111G, закупленных в 1993 году, не планируется, так как они оснащены современным оборудованием и имеют высокие

тактико-технические характеристики. Как отмечают западные СМИ, после вывода из боевого состава ВВС США в 1996 году тактических истребителей F-111F и в 1998-м – самолетов РЭБ EF-111 Австралия стала единственной в мире страной, на вооружении которой остаются машины типа F-111.

Для повышения ТТХ базовых патрульных самолетов P-3C ВВС Австралии также намечено провести модернизацию, затрагивающую основные его системы. В частности, предполагается установить систему обработки информации ASQ-212, новую гидроакустическую аппаратуру, более совершенные средства радиосвязи и навигационные системы, устаревшую РЛС заменить станцией израильской фирмы «Эльта» EL/M-2022A(V)3 APS-11. Кроме того, согласно планам руководства военного ведомства предусматривается разработка и производство тренажера, который облегчит экипажам освоение усовершенствованных самолетов. Австралийские специалисты рассчитывают, что модернизированные в соответствии с этим проектом самолеты, получившие наименование AP-3C, будут находиться в эксплуатации до 2015 года.

Разработку и принятие программ модернизации военных самолетов в восточноевропейских странах, стремящихся вступить в Североатлантический союз, зарубежные эксперты связывают с ограниченными бюджетными возможностями, которых не достаточно для приобретения новых машин западного производства, а также с намерением их руководства обеспечить совместимость боевой авиационной техники со стандартами НАТО.

Как отмечается в иностранной военной печати, наиболее крупные из таких программ связаны с предложениями израильских фирм IAI и «Элбит» по усовершенствованию истребителей МиГ-21 советского производства. В частности, «Элбит» и румынский субподрядчик «Аэростар», организовавшие совместное предприятие «А – Е электроникс», проводят работы по модернизации 110 истребителей МиГ-21 ВВС Румынии и уже передали военному ведомству этого государства уже более 50 модернизированных МиГ-21 (рис. 3), получивших название «Лэнкерс».

В соответствии с условиями контракта, заключенного румынской стороной и израильской фирмой, предполагалось, что после модернизации около 70 истребителей МиГ-21 будут предназначены в основном для нанесения ударов по наземным целям. В этих целях в состав бортового оборудования истребителя включен новый радиолокационный высотомер «Эльта». Остальные машины намечается использовать для ведения воздушного боя, и поэтому они оснащаются



Рис. 3. Истребитель МиГ-21 «Лэнкерс» ВВС Румынии

многофункциональной РЛС с таким же названием. Помимо мероприятий, связанных с продлением срока службы на 15 лет, в комплекс работ по модернизации румынских МиГ-21 обеих модификаций входит установка другой, более совершенной бортовой аппаратуры, в частности новой ЭВМ системы управления полетом и современного приборного оборудования кабины экипажа, включая оснащение ее многофункциональными дисплеями.

В зарубежных СМИ отмечается, что израильская фирма «Элбит» участвует также в выполнении аналогичных работ по усовершенствованию учебно-тренировочных самолетов IAR-99 «Соим» румынского производства, которые предполагается использовать для подготовки летчиков на модернизированных истребителях МиГ-21. По оценке западных экспертов, эта программа оценивается в 21 млн долларов. Первые опытные образцы модернизированных IAR-99 «Соим» были представлены на авиационно-космической выставке в Фарнборо (Великобритания) в 1998 году. При этом размещение приборного оборудования у одного из них было такое же как у истребителя МиГ-21, а у второго – как у самолета F-16.

Кроме того, подписано соглашение о модернизации парка хорватских истребителей МиГ-21 израильскими фирмами IAI и «Элбит». Как сообщается в западной печати, руководители обеих компаний предполагают в ближайшее время уточнить с представителями военного ведомства Хорватии и расположенного в г. Загреб предприятия ZTZ, на котором планируется выполнять работы, все детали, необходимые для заключения контракта. Зарубежные эксперты оценивают сделку в 100 млн долларов.

Как сообщалось в зарубежных СМИ, с инициативой о сотрудничестве фирм IAI и «Элбит» в реализации данного проекта выступил министр обороны Израиля, тогда как в прошлом они являлись конкурентами при заключении подобных соглашений. При модернизации хорватских самолетов предполагается объединение проектов обеих компаний, предусматривающих продление срока службы и повышение ТТХ истребителей МиГ-21. В частности, IAI планирует использовать элементы своей разработки усовершенствованного истребителя этого типа, получившего наименование МиГ-21-2000. По данным зарубежных источников, при реализации совместного проекта компания будет отвечать за оснащение хорватских машин многофункциональной РЛС EL/M-2032 фирмы «Эльта», двумя многофункциональными цветными дисплеями на жидких кристаллах и другим современным бортовым оборудованием. Участие «Элбит» предполагает реализацию ею части проекта модернизации, получившего наименование МиГ-21 «Лэнкерс» и осуществленного в ходе усовершенствования самолетов этого типа ВВС Румынии. В частности, специалисты фирмы планируют оборудовать истребители ВВС Хорватии наשלемыми системами визуирования и отображения информации, объединенной системой РЭБ, новой аппаратурой системы опознавания «свой – чужой», а также аппаратурой линии передачи данных. Модернизированный самолет, кроме того, может оснащаться контейнерной прицельно-навигационной системой «Лайтенинг», разработанной израильской фирмой «Рафаэль».



Рис. 4. Истребитель МиГ-29 ВВС Чехии

В результате выполнения этих работ усовершенствованные машины, как предполагают эксперты, будут соответствовать требованиям НАТО. Вместе с тем отмечается, что должна быть обеспечена возможность установки на них вооружения как российского, так и западного производства.

В зарубежной прессе израильские фирмы упоминаются в связи с их предложением о модернизации истребителей МиГ-29 (рис. 4) советского производства, состоящих на вооружении ВВС тех восточно-европейских стран, которые из-за финансовых трудностей пока не могут оснастить их новыми самолетами. В соответствии с этими планами предполагается, в частности, заменить крыло (будет иметь восемь узлов подвески), оснастить кабину экипажа современным приборным оборудованием, установить новую многофункциональную РЛС, способную работать в режиме синтезирования апертуры антенны при картографировании подстилающей поверхности, и ЭВМ для обмена данными с подключенными к ней абонентами в соответствии со стандартом MIL-STD 1553B.

Как подчеркивается в зарубежной военной печати израильские фирмы занимают лидирующие позиции по количеству и объемам (замена или установка бортовых РЛС, приборного оборудования, связных станций, аппаратуры РЭБ и т. д.) разработанных программ модернизации самолетов некоторых типов, которые находятся на вооружении различных стран. Вместе с тем, отмечается, что они же в настоящее время ведут работы по усовершенствованию авиационной техники западного производства, в частности осуществляется модернизация штурмовиков А-4, тактических истребителей F-16 и F-15, состоящих на вооружении национальных ВВС, а также F-4 ВВС Турции.

Среди наиболее крупных программ усовершенствования самолетов западного производства зарубежные СМИ выделяют модернизацию тактических истребителей F-16 (рис.5) американской компании «Локхид – Мартин». Самолеты данного типа, среди которых свыше 1700 машин устаревших модификаций F-16A и В эксплуатируются в 20 странах. Первые из них начали поступать на вооружение более 20 лет назад. Самой значительной из программ по усовершенствованию этих машин, выполняемых «Локхид – Мартин», считается среднесрочная MLU (Mid-Life Update). В ходе ее выполнения предполагается переоборудовать не менее 300 истребителей F-16A и В, состоящих на вооружении ВВС Бельгии, Дании, Нидерландов и Норвегии.

Турецкие предприятия аэрокосмической промышленности также проводят работы по усо-



Рис. 5. Американский тактический истребитель F-16C

вершению тактических истребителей F-16, находящихся в составе национальных ВВС. Разработаны два варианта модернизации. Первый из них связан с заменой бортового РЭО, в частности средств РЭБ, второй – с продлением срока службы самолетов. Подобные мероприятия в настоящее время американские специалисты проводят на самолетах F-16, которыми оснащены подразделения ВВС США, базирующиеся на территории Республики Корея. В результате этого срок службы самолета увеличивается с 5500 до 8000 ч.

Необходимость выполнения существенной модернизации истребителей «Торнадо» и EF-2000 зарубежные эксперты связывают с изменением решаемых ими задач. В частности, отмечается, что они были разработаны для ведения крупномасштабных боевых действий против вооруженных сил Советского Союза и стран Варшавского Договора. В связи с изменением масштабов потенциальных конфликтов, большинство из которых руководители западных военных ведомств оценивают как региональные, было принято решение о внесении изменений в конструкцию и состав оборудования истребителей EF-2000 на этапе подготовки с серийному производству. Что касается «Торнадо-GR.1 и GR.1A», то как указывают специалисты, намечается переоборудовать самолеты этого типа, состоящие на вооружении ВВС Великобритании, в модификацию GR.4 (рис. 6). Предполагается, что после модернизации «Торнадо» станет многоцелевым истребителем, в то время как ранее он предназначался для нанесения ударов в основном по наземным целям. Как отмечается, на «Торнадо» GR.4 устанавливается оборудование, обеспечивающее повышение его возможностей по ведению боевых действий в темное время суток, наплывная система отображения информации, аппаратура отображения информации на лобовое стекло, лазерный целеуказатель фирмы «Маркони электроник системз» (прежнее название «GEC – Маркони Электроникс»), а также система управления вооружением стандарта MIL – STD 1760.

В соответствии с имеющимися планами, в дальнейшем предполагается оборудовать эти самолеты новой аппаратурой предупреждения о ракетной атаке, усовершенствованной системой опознавания «свой – чужой», а также обеспечить возможность оснащения их вооружением класса «воздух – земля» нового поколения, включая УАБ «Пэйвуэй-3», УР «Сторм Шэдоу» и т. д.

Среди планов модернизации самолетов ДРЛО и управления E-3 AWACS зарубежные эксперты особо выделяют программу RSIP (Radar System Improvement Programme), которая реализуется в ВВС США, Великобритании и ОВВС НАТО. Она предусматривает замену ЭВМ радиолокационной станции и установку новых бортовых систем обработки данных, в результате чего в значительной степени повысятся ТТХ БРЭО. В частности, сообщается, что усовершенствованные РЛС будут способны обнаруживать цели, эффективная площадь рассеяния которых в 10 раз меньше, чем у ныне существующих.

Решение о замене станции радиотехнической разведки (ПТР) 1017 «Йеллоу Гэйт» фирмы LORAL более совершенной командование ВВС Великобритании предполагает принять в течение 1999 года. Это связано с тем, что данная аппаратура имеет более низкие показатели надежности и точности идентификации воздушных целей по излучениям их РЛС, чем станция ПТР, которой оснащаются американские и французские самолеты E-3 AWACS. Кроме того, сообщается, что на британских E-3D рассматривается возможность замены бортовых коротковолновых, спутниковых и УКВ радиостанций. Программное обеспечение центральной ЭВМ, создаваемое на базе операционной системы «Windows» открытой архитектуры, предполагается установить на этих самолетах в 2004 – 2005 годах, в результате чего, по мнению западных специалистов, существенно повысится качество обработки радиолокационной информации.

Изучается также предложение о включении в перечень мероприятий по модернизации самолетов E-3D пунктов, выполнение которых позволит им решать задачи ПРО на ТВД, что предусмотрено программой американских ВМС «Хокай-2000». Как отмечается она разработана с целью обеспечения ЗРК различными системами обнаружения воздушных целей, в том числе и по целеуказаниям от самолетов ДРЛО и управления.

В иностранной военной печати упоминаются и другие, менее значительные по объемам программы модернизации самолетов стратегической, тактической и специальной авиации ВВС зарубежных стран, также направленные существенное повышение их боевых возможностей.



Рис. 6. Тактический истребитель «Торнадо-GR.4» ВВС Великобритании

ОСНОВНЫЕ ТЕКУЩИЕ ПРОГРАММЫ МОДЕРНИЗАЦИИ САМОЛЕТОВ  
ВООРУЖЕННЫХ СИЛ ЗАРУБЕЖНЫХ СТРАН

Тип самолета (страна)	Количество самолетов	Год начала модернизации	Основные фирмы-подрядчики	Содержание работ
1	2	3	4	5
<b>Стратегические бомбардировщики</b>				
B-1B (США)	94	1995	«Боинг»	Обеспечение возможности, применения ВТО в обычном снаряжении по программе SMUP (Conventional Mission Upgrade Program): установка шины стандарта 1760, КРНС NAVSTAR, усовершенствованной РТУ и модулей крепления обычного вооружения, буксируемых ложных целей AN/ALE-50, УКВ/ДМВ радиостанции AN/ARC-210
B-2A (США)	19	1995	«Нортроп - Грумман»	Модернизация машин, произведенных или доработанных по стандартам Block 10 и 20, под стандарт Block 30
B-52H (США)	66	1995	«Боинг»	В рамках программы SEM (Conventional Enhancement Modification): установка третьего комплекта станции РЭБ AN/ALQ-172(V)2, УКВ радиостанции AN/ARC-210 усовершенствованной РТУ, ИНС AN/ASN-131 заменяется на SPN/GEANS, модернизация ЭО ПОС AN/ASQ-151, пилон
<b>Штурмовики</b>				
A-4M и OA-4M (Аргентина)	36	1994	«Лохмид - Мартин»	Капитальный ремонт СУ и планера, установка РЛС AN/ APG-66, ИНС с коррекцией от приемника КРНС NAVSTAR, аппаратура шины стандарта 1553, НШСОИ, дисплеи
A-4G и K (Новая Зеландия)	17	1986	«Смитс индастрис», «Тасифик аэроспейс», «Сэйф эйр»	Капитальный ремонт планера, установка РЛС AN/ APG-66, ИНС LN-93, шины стандарта 1553, приемника предупреждения о РЛ облучении ALR-66, устройства выброса ИКТ и ДО, НШСОИ, дисплеи
A-4S (Сингапур)	67	1986	STA, «Дженерал электрик», «ГЕС - Маркони»	Капитальный ремонт планера, установка двигателя F-404, ИНС LN-93, бортовой ЭВМ, НШСОИ, дисплеи, усовершенствование бортового РЭО
<b>Тактические истребители</b>				
F-4E (Греция)	39	1997	DASA, «Эльбит»	Установка РЛС APG-65, дисплеи, ИНС, новой аппаратуры опознавания «свой - чужой»
F-4E (Турция)	54	1997	IAI	Модернизация по программе «Фантом-2000»: установка РЛС EL/M-2032 и аппаратуры РЭБ израильского производства, обеспечение возможности оснащения УР «Попай» класса «воздух - земля»
SF-5B (Испания)	22	1991	CASA, «Бристоль аэроспейс»	Замена крыла, аппаратуры опознавания «свой - чужой», установка приемника предупреждения о РЛ облучении
F-5A и B (Турция)	48	1997	IAI, «Эльбит системс»	Установка НШСОИ и аппаратуры шины стандарта 1553
F-5E и F (Бразилия)	45	1998	«Эльбит», EMBRAER	Установка новой РЛС (EL/M-2032 или «Гриф-Г»), а также другого более современного оборудования

1	2	3	4	5
F-5E (Индонезия)	10	1995	SABCA, «GEC-Маркони», «Литон»	Капитальный ремонт планера, доработка бортового оборудования, установка ИНС LN-93, НШСВ и ОИ, приемника предупреждения об облучении ALR-91, бортовой ЭВМ, дисплеев
F-5E (Сингапур)	30	1991	STA, «Элбит», FIAR	Установка РЛС «Грифо-Е», НШСОИ, ИНС Н-243, приемник предупреждения об облучении, ЭВМ, аппаратуры ЛПД и дисплеев
F-5E (Чили)	12	1990	ENAER, IAI, «Эльга», «Тайгер сенгри»	Установка РЛС ЕЛМ-2032, НШСОИ, прицельно-навигационной системы, приемника предупреждения об облучении, ЭВМ, шины стандарта I 553, системы дозаправки топливом в полете и дисплеев
F-7P (Пакистан)	.	1995	«Пакистан аэронавтик комплекс», FIAR	Капитальный ремонт планера и СУ, установка РЛС «Грифо-7», приемника предупреждения об облучении, ЭВМ и дисплеев
F-16A и B (Бахрейн)	20	1997	«Локхид – Мартин»	Программа модернизации MLU (Mid Life Update): замена бортовых ЭВМ, дисплеев, усовершенствование бортовых РЛС, установка НШСОИ и другого оборудования в соответствии со стандартом F-16C и D Block 50)
F-16A и B (Бельгия)	90	1991	«Локхид – Мартин» SABCA	Программа модернизации MLU
F-16R (Бельгия)	12	1996	«Пер Удсен» A	Обеспечение возможности установки модульных разведывательных контейнеров MRP (Modular Reconnaissance Pod) с электронно-оптическими приборами и фотокамерой (фокусное расстояние 300 мм)
F-16A и B (Дания)	61	1991	«Локхид – Мартин»	Программа модернизации MLU
F-16A и B (Египет)	40	1996	«Прайт энд Уитни»	Усовершенствование двигателей F-100-PW-200 под модификацию F-100-PW-220E
F-16A и B (Нидерланды)	136	1991	«Локхид – Мартин», «Фоккер»	Программа модернизации MLU
F-16A и B (Турция)	10	1997	«Туркиш аэропейс»	Обеспечение возможности установки контейнеров с прицельной навигационной системой
F-16C (США)	81	1994		Усиление конструкции планера, усовершенствование бортового оборудования в соответствии с программой ВВС Турции
F-16C и D (США)	38	1995	«Локхид – Мартин»	Установка аппаратуры ЛПД IDM (Improved Data Modem) с целью обеспечения приема изображения целей по речевым каналам связи от наземных КП (рассматривается возможность оснащения ею еще 250 самолетов F-16)
F-16 (США)	282	.	«Локхид – Мартин»	Оснащение 250 истребителей F-16C и 32 F-16D приемниками KRHC NAVSTAR
F-16 (США)	160	проводятся периодически	«Локхид – Мартин»	Периодические доработки самолетов командования резерва и национальной гвардии ВВС США. Оснащаются системами ночного видения, усовершенствование аппаратуры ЛПД, систем индивидуальной защиты, вооружения и разведывательного оборудования
F-16A и B (Венесуэла)	24	1997	«Ханиуэлл Инк»	Оснащение самолетов кольцевой лазерной ИНС Н-423
F/A-18A и B (Австралия)	71	1999	«Боинг»	Первая фаза: оснащение УКВ/ДМВ радиостанцией AN/ARC-210, бортовой ЭВМ ХN-8 «Plus», замена РЛС ARG-65 на ARG-73. Вторая фаза: установка приемника предупреждения о РЛ облучении, станции РЭБ и устройства выброса ИКП и ДО
МиГ-21БИС (Камбоджа)	15	1995	IAI	Капитальный ремонт планера и СУ, устанавливается приемник предупреждения об облучении, ЭВМ и дисплеи
МиГ-21 (Индия)	170	1993	МАПО – МиГ, «Хиндустан аэронавтикс»	Модифицируются под вариант МиГ-21-93. Устанавливаются РЛС «Колье», ИНС, приемник предупреждения об облучении, ЭВМ и дисплеи

1	2	3	4	5
МиГ-21МФ (Румыния)	100	1993	«Элбит», «Аэростар», «Эльта»	Установка РПС ЕЛ/М-2032 или ЕЛ/М-2001, ИНС USA 4000, НШСОИ, приемника предупреждения об облучении, ЭВМ, шины стандарта 1553, замена приборного оборудования кабины
МиГ-21БИС и УМ (Хорватия)	20	1999	IAI, «Элбит», ZIZ	Установка РПС ЕЛ/М-2032 фирмы «Эльта», двух многофункциональных цветных дисплеев на жидких кристаллах, НШСОИ, объединенной системы РЭБ, новой аппаратуры системы опознавания «свой - чужой», а также аппаратуры ЛПД
МиГ-29 (Германия)	20	1993	MAPS (ST DASA и MAPO-MiG)	Оснащение аппаратурой радиосвязи западного производства, продление срока службы планера и СУ
		1997	«Секстант авионикс»	Установка новой САУ
МиГ-29 (Малайзия)	18	1996	MAPO-MiG, «Фазотрон»	Установка системы дозаправки топливом в полете, новой РПС, обеспечение возможности оснащения УР Р-77 класса «воздух - воздух»
«Мираж»-50F и С (Чили)	13	1985	EMAER, IAI, «Эльта»	Укрепление дополнительных аэродинамических поверхностей и обшивки, установка РПС ЕЛ/М-2001, ИНС, НШСОИ, приемника предупреждения об облучении, ЭВМ, шины стандарта 1553, устройства выброса ИКП и ДО
«Мираж»-3ЕZ (ЮАР)	15	1984	«Денел»	Изменение конструкции планера и состава бортового оборудования в соответствии со стандартами самолета «Кфир»
«Кфир» С7 (ЮАР)	37	1994	«Денел»	Замена двигателей J79 фирмы «Дженерал электрик» на 9К-50 SNECMA, устанавливается ЭВМ фирмы «Элбит», станция РЭБ
«Мираж»-3С (Швейцария)	52	1985	«Фожке-Вульф»	Укрепление дополнительных аэродинамических поверхностей и обшивки, установка катапультного кресла Mk10 фирмы «Мартин Бэкер», станции РЭБ, УКВ радиостанция, обеспечение возможности установки новых ПТБ
F-104ASA (Италия)	49	1994	«Алениа»	Работы, связанные с продлением срока эксплуатации самолета, установка ИНС LN39, замена электрического и приборного оборудования
TF-104G (Италия)	15			
«Торнад» GR.1 и GR.1A (Великобритания)	142	1996	«Бритиш аэроспейс»	Установка приемника предупреждения об облучении AR.18241, ИК станции переднего обзора, системы ночного видения, лазерной ИНС с коррекцией от КРНС NAVSTAR
«Ягуар» GR.1A, GR.1B, T.2A и T.2B (Великобритания)	60	1996	DERA, «Бритиш аэроспейс», «Хайтинг авиашн», «Ультра элекทรอนикс»	Установка шины стандарта 1553В, ИНС с коррекцией от КРНС NAVSTAR, НШСОИ, системы цифровой карты, обеспечивается возможность оснащения контейнерами с прицельно-навигационной системой TIALD, усовершенствование аппаратуры радиосвязи
«Ягуар» S и T.2 (Оман)	12	1997		То же и устанавливаются двигатели «Адур» Mk106
<b>Базовые патрульные самолеты</b>				
«Нимрод» MR.2P (Великобритания)	21	1997	«Бритиш аэроспейс»	Переоборудование под модификацию «Нимрод» MPA.4. Устанавливаются двигатели BR710, тактическая система фирмы «GEC - Маркони», РПС «Серчутер-2000MR», цветные дисплеи операторов, приемник R624 (для приема сигналов радиогидроакустических буев, электронно-оптическая аппаратура ЛПД «Линк-11», связь и распределения данных «Линк-16» (LPDS), станция РЭБ EL/L-8300
P-3C (Австралия)	19	1989	«Бритиш аэроспейс», «Эльта», BARCO	Устанавливается станция РЭБ EL/L-8300 и оборудуется рабочее место оператора для управления ею



1	2	3	4	5
Р-3С (Австралия)	18	1994	«Рейтеон», «Эльга», «Хонейуэлл», CDC	Устанавливается тактическая система ASQ-212, РЛС E/LM-2022A(V)3, гидроакустический приемник UYS-503, новые средства радиосвязи, ИНС Н-423, магнитный обнаружитель ASQ-504, ЭВМ, дисплеи
Р-3В (Новая Зеландия)	6	1997	«Целсиус технолджис»	Работы, связанные с продлением срока службы планера и его систем, переоборудование под модификацию Р-2К
Р-3С (США)	98 146	1994 1995	«Рэйтеон» «Локхид - Мартин»	Работы, связанные с продлением срока службы планера и его систем Устанавливается РЛС APS-137(V)5, ИК станция переднего обзора, система предупреждения о пуске ракет и аппаратура связи и распределения данных «Линк-16» (JTIDS)
<b>Самолеты ДРЛО и управления</b>				
Е-2С (США)	75	1997	«Нортроп - Грумман»	Замена ЭВМ, программного обеспечения и аппаратуры отображения информации
Е-3 (США, Великобритания, ОВВС-НАТО)	28	1997	«Нортроп - Грумман»	Модернизация по программе RSP (Radar System Improvement Programme); усовершенствуется РЛС AN/APY-2, устанавливается аппаратура AN/APY-103В системы опознавания «свой - чужой»
<b>Самолеты-разведчики</b>				
U-2S (США)	37	1998	«Локхид - Мартин»	Работы, связанные с продлением срока службы планера и его систем до 2020 года. Усовершенствование приборного оборудования в кабине экипажа
<b>Транспортные и заправочные самолеты</b>				
С-5А и В (США)	126	1999	«Локхид - Мартин»	Работы, связанные с продлением срока службы планера и его систем до 2030 года. Усовершенствование бортового оборудования
С-130Н, КС-130Н (Испания)	12	1996	«Локхид - Мартин», CASA	Устанавливается цифровая САУ, многофункциональные индикаторы на жидких кристаллах, новые центральная ЭВМ, ЭВМ решения полетных задач, новый автопилот
СС-130Е и Н (Канада)	32	1993	«САС-Авиашен»	Устанавливается: САУ AFCS, курсовая система, аппаратура контроля за расходом топлива ADS-85, система пилотажно-навигационных приборов EFIS-85, аппаратура решения полетных задач FMS-800, радиостанции AN/ARC-210, AN/ARC-217, ИНС с коррекцией от КРНС NAVSTAR, шина стандарта 1553
С-135 (США) КС-135 (США)	602	1997	«Рокуэлл»	Проводится в два этапа. Первая часть: замена метео-РЛС AN/APN-59 на FMR-200X и установка приборной панели FDS 255. на 128 самолетах ВВС национальной гвардии. Вторая часть: устанавливается новая панорамная РЛС, ИНС с коррекцией от КРНС NAVSTAR, комплекса J-4 вместо N-1, аппаратура решения полетных задач FMS-800 на всех 602 самолетах.
С.160 (Франция)	65	.	«Секстант авионик», «Аэроспатиль	Устанавливается ИНСОИ, ИНС на лазерных гироскопах, новая ЭВМ решения полетных задач, автопилот
<b>Учебно-тренировочные самолеты</b>				
T-1A (США)	180	1997	«Рэйтеон»	Устанавливается приемник КРНС NAVSTAR
T-33 (Болгария)	18	1997	«Келуна флайт крафт»	Устанавливается радионавигационная аппаратура, ИНС и курсовая система

**Принятые сокращения:** КРНС – космическая радионавигационная система; ВТО – высокоточное оружие; РПУ – роторная пусковая установка; ИНС – инерциальная навигационная система; ЭО – электронно-оптический; ПОС – прицельно-обзорная система; СУ – силовая установка; ЛПД – линия передачи данных; ИНСОИ – наשלменная система отображения информации; ИКЛ – инфракрасные ловушки; ДО – дальномерные отражатели; КП – командный пункт; ИШСВ и ОИ – наשלменная система визуирования и отображения информации; СП – совместное предприятие; САУ – система автоматического управления; ППБ – подвесные топливные баки.

## ТАКТИЧЕСКИЕ ИСТРЕБИТЕЛИ «ХАРРИЕР»

*Полковник А. ШКУТА*

ТАКТИЧЕСКИЕ истребители «Харриер» (см. рисунок), созданные совместно американской фирмой «Макдоннелл Дуглас» и английской «Бритиш аэроспейс», состоят на вооружении авиации ВМС США (AV-8B, TAV-8B), Великобритании (AV-8B, получил наименование «Си Харриер-F/A.2»), Испании (EAV-8B) и Италии (AV-8B plus, TAV-8B), а также английских ВВС («Харриер-GR.7», T-10). За период серийного производства (с 1983 года) было изготовлено более 400 самолетов. Кроме того, разработана модификация AV-8B «Харриер-2» Plus, которая имеет усовершенствованную конструкцию планера, оснащена более мощным двигателем, и многофункциональной РЛС APG-65 (дальность обнаружения воздушных целей 45 км).

На обложке изображен британский тактический истребитель «Си Харриер-F/A.2». Его основные тактико-технические характеристики: экипаж один человек, максимальная взлетная масса 14 100 кг (пустого – 5 950 кг), максимальная скорость полета у земли  $M = 0,86$  ( $M = 0,9$  на высоте 11 000 м), практический потолок 12 000 м, тактический радиус действия от 400 до 1 120 км, диапазон эксплуатационных перегрузок от + 5,5 до – 2 g. Силовая установка: один турбореактивный подъемно-маршевый двигатель F-402-RR-406A «Пегасус» Mk.105 фирмы «Роллс-Ройс» максимальной тягой 95,6 кН (вертикальный или короткий взлет и посадку обеспечивают поворотные сопла). Подвесное авиационное вооружение различного назначения, специальные контейнеры или подвесные топливные баки (ПТБ) размещаются на семи узлах внешней подвески (четыре подкрыльевых и три подфюзеляжных). Комплект вооружения: УР класса «воздух – воздух» AIM-9 «Сайдвиндер», AIM-120 AMRAAM, УР AGM-65 «Мейверик» класса «воздух – земля», противорадиолокационные УР ALARM, неуправляемые авиационные ракеты, управляемое и неуправляемое бомбы, а также подвесные контейнеры. Кроме того, предусматривается включить в состав вооружения разрабатываемые в настоящее время образцы высокоточного оружия (JDAM и JSOW). Длина самолета 14,1 м, высота 3,7 м, размах крыла 7,7 м, площадь крыла 18,7 м<sup>2</sup>. Основное бортовое радиоэлектронное оборудование: РЛС «Блю Виксен», ИК станция обзора передней полусферы, приемник КРНС NAVSTAR, бортовая ЭВМ, система управления оружием, средства РЭБ. В подвесных контейнерах размещается другая прицельно-навигационная и разведывательная аппаратура.

Самолет несет на внешних узлах подвески УР AIM-9 «Сайдвиндер» класса «воздух – воздух», на внутренних – ПТБ.

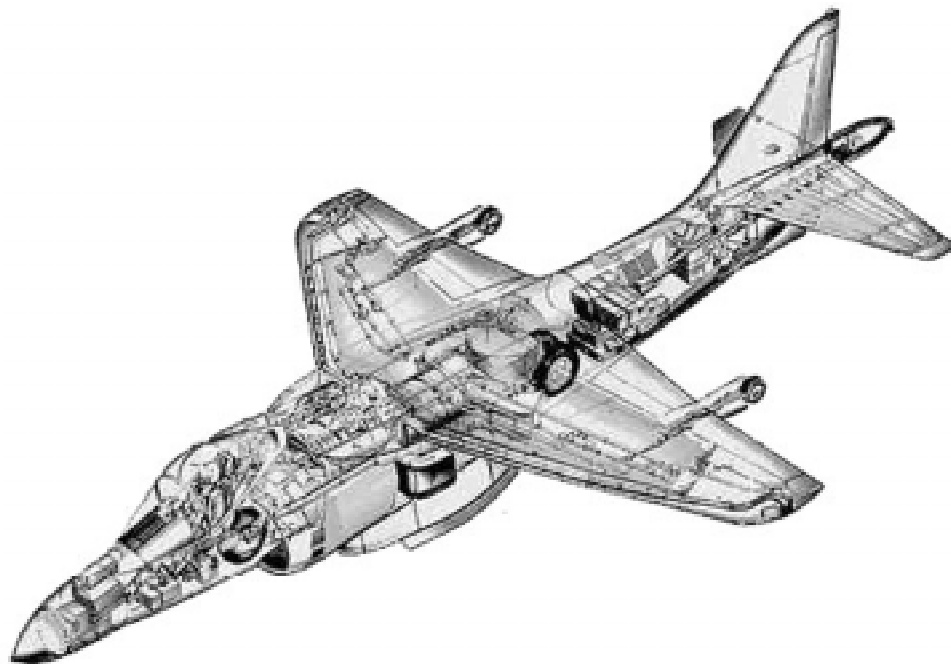

Компоновка тактического истребителя «Харриер»



# СИЛЫ СПЕЦИАЛЬНЫХ ОПЕРАЦИЙ ВМС США

*Капитан 2 ранга С. ПРОКОФЬЕВ*

ВОЕННО-ПОЛИТИЧЕСКОЕ руководство США рассматривает силы специальных операций (ССО) в составе вооруженных сил страны в качестве одного из наиболее действенных инструментов усиления своего политического влияния за рубежом и «защиты национальных интересов» в глобальном масштабе. Компоненты ССО имеются во всех видах вооруженных сил и в оперативном отношении сведены в объединенное командование (ОКСО) ВС США. Морской компонент представлен командованием сил специальных операций ВМС (Naval Special Warfare Command) и является одним из основных в составе ОКСО.

Силы специального назначения ВМС США начали создаваться в составе Атлантического и Тихоокеанского флотов в середине 1943 года, когда в разгар Второй мировой войны Соединенные Штаты понесли большие потери в живой силе и технике при проведении морской десантной операции у атолла Тарава в Тихом океане из-за недостаточной осведомленности о географических особенностях и характере противодесантной обороны (ПДО) района высадки десанта. Сформированный тогда отряд боевых подрывников ВМС (Naval Combat Demolition Unit – NCDU), основными задачами которого стали разведка и уничтожение противодесантных заграждений в воде и в полосе прибоя с целью обеспечения подхода к берегу десантно-высадочных средств и создания проходов для высадки на берег морских пехотинцев, сразу же принял участие в десантной операции в Италии (на о-ов Сицилия), а затем и в Нормандской операции («Оверлорд») в 1944 году.

Позже на базе отряда было развернуто несколько подразделений водолазов-подрывников UDT (Underwater Demolition Team), которые участвовали практически во всех десантных операциях, в том числе проводимых во время войн в Корее (1950 – 1953) и Вьетнаме (1965 – 1975) а также в ходе других вооруженных конфликтов послевоенного периода. Они оставались в боевом составе сил специального назначения (СПН), параллельно с созданными в начале 60-х годов отрядами СПН (Naval Special Warfare Unit) и разведывательно-диверсионными подразделениями SEAL (Sea-Air-Land Team), до 1983 года, когда последние из них (UDT-11, -12, -20 и -22) были преобразованы в отряды СПН и специальных транспортировочных средств (СПТС). В дальнейшем все специальные подразделения ВМС были сведены в две группы СПН (Naval Special Warfare Group) – по одной в составе Атлантического и Тихоокеанского флотов. (Современная организационная структура ССО военно-морских сил США приведена на рис. 1).

Командование сил специальных операций ВМС было сформировано в 1987 году на правах межфлотского со штабом в ВМБ Коронадо (штат Калифорния) с целью централизации управления всеми силами специального назначения при планировании, подготовке, проведении, а также боевом и тыловом обеспечении разведывательно-диверсионных и других специальных операций в тылу противника, в прибрежных районах, территориальных и внутренних водах любого государства в мирное и военное время.

К основным задачам ССО ВМС США относятся:

- ведение специальной разведки, в том числе подвижных и стационарных объектов противника в море и прибрежной зоне, вскрытие системы ПДО, добывание сведений о метеорологической, гидрографической и топографической обстановке, выдача данных целеуказания и оценка результатов нанесения ударов;

- проведение специальных мероприятий (операций) по уничтожению или выводу из строя важных военных, военно-промышленных объектов на побережье, гидротехнических сооружений, кораблей и судов, противодесантных заграждений в воде и на берегу, расчистке проходов для десантно-высадочных средств в ходе морской десантной операции, захвату в плен военнослужащих противника, важных документов, образцов вооружения и военной техники;

- организация повстанческих и партизанских формирований на территории противника из проамерикански настроенного местного населения, обучение и оснащение их необходимым вооружением и имуществом для подготовки и проведения операций или мероприятий разведывательно-диверсионного характера;

- оказание помощи другим государствам в обеспечении их внутренней безопасности, в формировании и подготовке аналогичных специальных подразделений и специалистов вооруженных сил в рамках программы министерства обороны США по оказанию инос-



Рис. 1. Организационная структура ССО ВМС США



Рис. 2. Аппарат Mk 8 (СМПЛ «мокрого» типа)  
ССО ВМС США

транной военной помощи и т. п.;

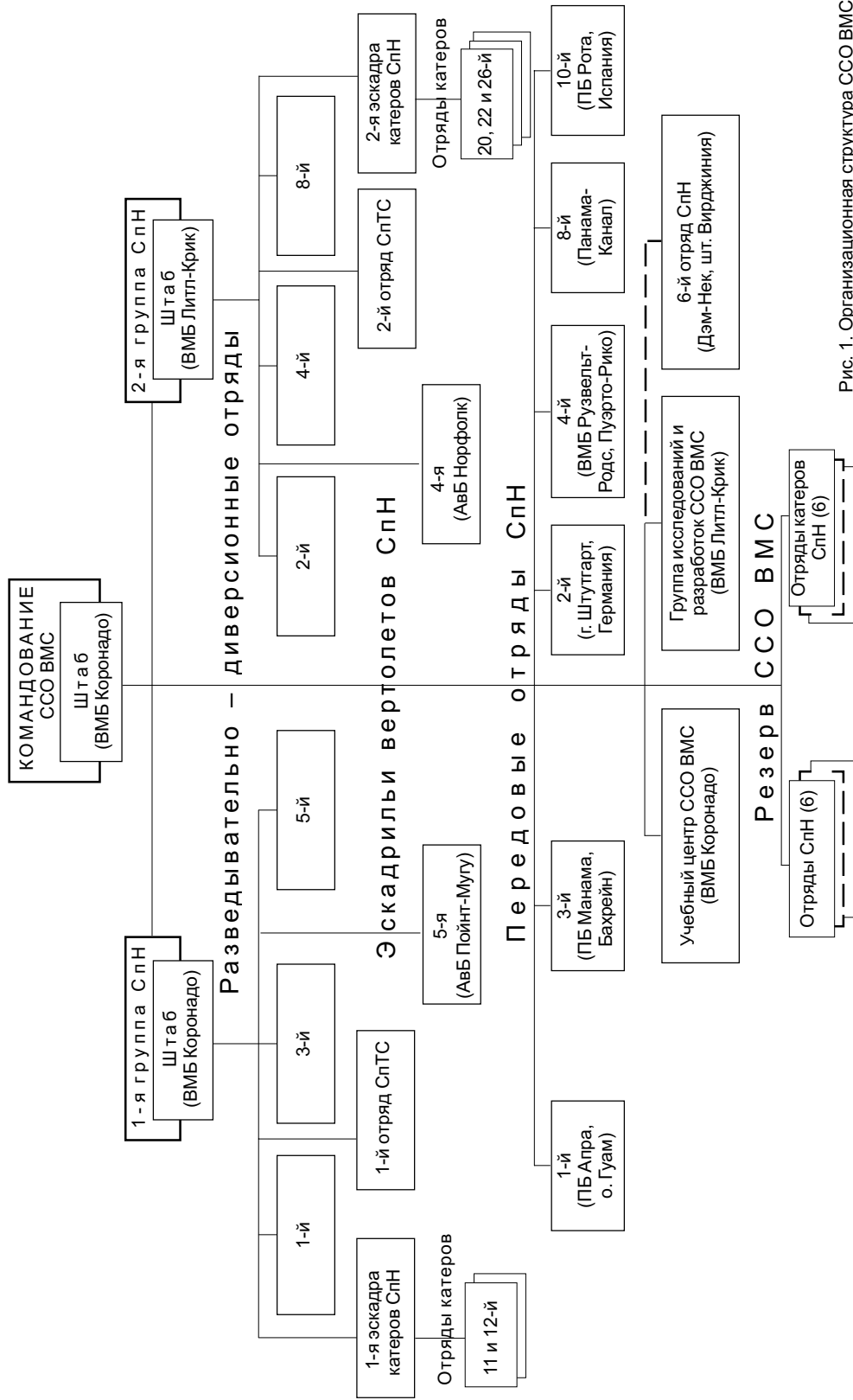
- борьба с терроризмом, направленная на предотвращение террористических актов, освобождение заложников на морских судах и гидротехнических сооружениях, поиск и уничтожение формирований и баз криминальных организаций в прибрежной зоне;

- проведение поисково-спасательных операций с целью возвращения американских военнослужащих, оказавшихся на территории противника или в плену при выполнении боевой задачи в прибрежной зоне.

**Организационная структура и боевой состав ССО ВМС** (рис. 1). Основными тактическими соединениями ССО ВМС являются группы специального назначения, по одной на Тихоокеанском (штаб в ВМБ Коронадо) и Атлантическом (ВМБ Литл-Крик) флотах. Они имеют типовую организацию и состав: по три разведывательно-диверсионных отряда (1, 3 и 5-й; 2, 4 и 8-й соответственно), одному отряду специальных транспортных средств (СпТС) и одной эскадре катеров специального назначения. Передовые отряды СпН комплектуются подразделениями из состава штатных разведывательно-диверсионных отрядов 1-й и 2-й групп СпН (1 и 3; 2, 4, 8 и 10-й соответственно) и постоянно развернуты в океанских (морских) районах театров военных действий, находясь под оперативным управлением зональных командований специальных операций.

Кроме вышеперечисленных формирований, командованию ССО ВМС подчинены учебный центр (ВМБ Коронадо), группа исследований и разработок (ВМБ Литл-Крик), две эскадрильи легких вертолетов огневой поддержки (4-ая на АвБ Норфолк и 5-я на АвБ Пойнт-Муту), а также отдельный (6-й) отряд СпН (база Дэм-Нек, штат Виргиния), специализирующийся на антитеррористической деятельности. Резерв ССО ВМС обеспечивает пополнение кадровых подразделений и предусматривает формирование дополнительно по шесть отрядов СпН и катеров и лодок специального назначения.

**Разведывательно-диверсионный отряд** (SEAL Team) является основным тактическим подразделением ССО ВМС и предназначен для ведения разведки, проведения специальных мероприятий, поисково-спасательных операций и выполнения других задач, стоящих перед ССО. Отряд состоит из штаба, десяти взводов СпН и взвода обслуживания (20 человек, не имеющих подготовки по программе боевых пловцов-водолазов). Взвод насчитывает 16 человек (в том числе два офицера) и имеет два отделения, которые подразделяются на две боевые группы (по четыре боевых пловца), а те, в свою очередь, на две боевые пары. Один из офицеров, командиров отделения, исполняет обязанности командира взвода. Всего в отряде свыше 180 человек.

**Отряд СпТС** (SEAL Delivery Vehicle Unit) обеспечивает скрытную доставку водолазов-разведчиков к месту проведения операции и эвакуации после ее выполнения. Отряд состоит из пяти взводов операторов подводных средств движения (ПСД) и двух взводов обслуживания доковых камер на подводных лодках специального назначения (ПЛ СпН). Взвод операторов насчитывает 14 человек: восемь водителей ПСД, четыре техника по их обслуживанию (два электрика и два механика) и два офицера. Всего в 1-м отряде СпТС насчитывается около 140 человек (20 офицеров), а во 2-м – до 180 (24 офицера). Одно из подразделений 1-го отряда (до 40 человек, в том числе пять офицеров) постоянно дислоцируется на Гавайских о-вах.

**Эскадра катеров СпН** (Special Boat Squadron) предназначена для обеспечения доставки и высадки разведчиков на побережье, их эвакуации после выполнения задачи, доставки подкреплений и снаряжения, организации огневого прикryтия групп, действующих на берегу, и патрулирования участков морского побережья и рек. Она включает два – три отряда катеров и лодок СпН различных типов. Всего в составе двух эскадр регулярных ССО ВМС США находится свыше 200 катеров и лодок и около 600 военнослужащих.

**Передовые отряды СпН**, как правило, включают по одному взводу разведчиков-диверсантов и отдельные подразделения катеров спецназ или ПСД из состава разведывательно-диверсионных отрядов, эскадр катеров СпН и отрядов СпТС соответствующих групп СпН флотов. Они предназначены для развертывания на их основе в угрожаемый период или в случае войны отрядов СпН по штатам военного времени, обеспечения складирования специальной техники и снаряжения, поддержания их в готовности к применению, а также могут привлекаться к выполнению задач по решению КСО в соответствующей зоне до прибытия основных сил. (Например, личный состав 8-го передового отряда, дислоцирующегося в зоне Панамского канала, был выведен на о. Гаити осенью 1984 года перед

началом высадки американских войск). Командует передовым отрядом офицер в звании командер.

Кроме того, в состав авианосных и амфибийно-десантных групп оперативных флотов, действующих в передовых районах, включаются отдельные подразделения СпН с необходимыми транспортировочными средствами под командованием офицера в звании лейтенант-командер, которые находятся в оперативном подчинении командира соединения или экспедиционного формирования морской пехоты.

**Учебный центр ССО ВМС США** (Naval Special Warfare Center) используется для подготовки разведчиков-диверсантов по всем специальностям. Помимо основного курса обучения (дважды в год), в учебном центре организуется десять специализированных курсов: операторов ПСД (по шесть недель три раза в год); эксплуатация и обслуживание ПСД (восемь недель); физиология и кессонные заболевания (две недели); инструкторов-водолазов для офицеров и старшин (по две недели четыре раза в год); эксплуатация и обслуживание водолазного снаряжения (одна неделя); управление легкими десантно-высадочными средствами (по три недели четыре раза в год); парашютная подготовка на управляемых парашютах типа «крыло»; перевозка вооружения и военной техники ССО ВМС по воздуху (три недели); воздушно-десантная подготовка для водолазов-подрывников, включая доставку средств разминирования парашютным способом и прыжки с парашютом в воду в водолажном снаряжении; тактика действий и использование средств для проделывания проходов в противодесантных заграждениях под водой (две недели).

**Группа исследований и разработок ССО ВМС** (Naval Special Warfare Development Group) осуществляет испытания оружия, снаряжения и военной техники, как находящихся на вооружении ССО ВМС, так и перспективных, предлагаемых поставщиками. Кроме того, она занимается разработкой новых тактических способов и приемов использования специального оружия и технических средств.

**Эскадрильи вертолетов СпН** имеют в своем составе по девять машин HH-60M, 110 – 119 человек личного состава (22 – 23 офицера, из них 10 пилотов) и служат для переброски разведывательно-диверсионных групп (численностью до 8 человек) с вооружением и техникой на расстояние 370 – 420 км, а также оказания огневой поддержки при проведении специальных операций.

**6 отряд СпН** предназначен для борьбы с терроризмом на море. Как сообщалось в зарубежной военной печати, он выведен из оперативного подчинения командования ССО ВМС и приказ на его использование могут отдавать лишь президент США или министр обороны. В отряде пять взводов, в каждом четыре группы по восемь разведчиков – всего 183 человека. Его личный состав проходит типовую подготовку по программе подводных пловцов и водолазов-разведчиков, в связи с чем перед ним могут ставиться и стандартные задачи (например, несколько взводов участвовали в боевых действиях на о. Гренада в 1983 году). Наибольшую известность получила антитеррористическая операция с участием 6 отряда СпН по освобождению заложников, захваченных палестинцами в октябре 1985 года на пассажирском лайнере «Акилле Лауро» в Средиземном море.

Всего в составе ССО ВМС США находится 60 взводов СпН (без учета 6 отряда СпН). Общая численность личного состава поддерживается на уровне 5,7 тыс. человек, включая 1 500 военнослужащих резерва.

**Транспортировочные средства и катера специального назначения.** Доставка водолазов-разведчиков ССО ВМС США в район проведения операции и высадка на побережье осуществляется, в зависимости от поставленной задачи и условий местности морским, воздушным или наземным путем.

Основной способ доставки морской, который может быть подводным (с использованием ПСД и легководолазного снаряжения) или надводным (специальными быстроходными катерами, надувными лодками, а также вплавь в гидрокомбинезонах с ластами).

Для высадки в подводном варианте применяется подводный аппарат с замкнутой системой дыхания (Dragaer LAR V), который позволяет водолазу скрытно плыть под водой без характерных для аппаратов с открытой системой дыхания (аквалангов) пузырьков воздуха. Сконструированный в Германии и производящийся по лицензии в США, он имеет массу 11 кг и длину 42,9 см. Запас кислорода содержится в 1,5 л баллоне. В зависимости от глубины погружения, скорости плавания, температуры воды и степени подготовленности, водолаз может находиться под водой 2,5 – 5 ч.

Доставка водолазов-разведчиков в район выполнения задачи или высадки при подводном способе осуществляется с помощью ПСД, сверхмалых подводных лодок (СМПЛ) и подводных лодок СпН. На вооружении ССО ВМС США находятся ПСД типа Mk 4 и Mk 8 (СМПЛ «мокрого» типа, рис. 2), которые в настоящее время начинают заменяться СМПЛ «сухого» типа, созданно по программе ASDS (Advanced SEAL Delivery System), а также ПЛА СпН типа «Бенджамин Франклин» и «Стёрджен»<sup>1</sup>. Всего ССО ВМС располагают

<sup>1</sup> Подробнее о ПСД, СМПЛ и ПЛ СпН см.: «Зарубежное военное обозрение» – № 10. – 1998. – С. 38 – 46.



Рис. 3 и 4. Тренировка на ПСД типа Mk 7 и погрузка его в док-камеру атомной подводной лодки

около 40 ПСД и СМПЛ. Для тренировок используются устаревшие ПСД типа Mk 7 мод. 6 (рис. 3 и 4).

Для высадки надводным способом ССО ВМС США могут использовать более 200 специальных катеров и лодок различных типов, которые находятся в составе 1-й и 2-й эскадр СпН. Самыми современными из них являются патрульные катера типов «Циклон» (PCF) и Mk 5 «Пегас» (SOC/PBF).

Патрульные катера нового поколения типа «Циклон» (рис. 5) поступают на вооружение с 1993 года, когда командование ССО ВМС США начало осуществлять поэтапную программу модернизации своих специальных технических средств. Ее необходимость стала очевидной в конце 80-х годов, когда, проанализировав результаты использования подразделений СпН ВМС в боевых действиях на Гренаде в 1983 году и в Персидском заливе в 1991-м, а также опыт привлечения подразделений СпН к борьбе с незаконным оборотом наркотиков и контрабандой в прибрежных районах США, командование пришло к выводу о недостаточной эффективности имеющихся на вооружении катеров СпН и лодок. Замена их новыми, обладающими более высокой скоростью, а также мощным и разнообразным вооружением, имеющими лучшие мореходные качества и большую дальность плавания, стала первоочередной задачей ССО.

В итоге было принято решение о постройке патрульных катеров (ПКА) СпН двух типов: 14 катеров типа «Циклон» и 20 типа Mk 5 «Пегас». Первый является самым крупным из всех плавсредств, состоящих на вооружении ССО ВМС США. Он предназначен для обеспечения скрытной доставки и высадки разведывательно-диверсионных подразделений в район проведения операции и их эвакуации после выполнения задачи, а также для оказания им огневой поддержки. ПКА имеет полное водоизмещение 334 т и оснащен четырьмя дизельными двигателями мощностью 3250 л. с. каждый, которые позволяют развивать скорость хода до 35 уз. Основные размеры: длина – 51,9 м, ширина – 7,9 м, осадка – 2,4 м, дальность плавания 2 500 миль при скорости 12 уз, экипаж 28 человек, в том числе четыре офицера. На катере имеется отдельное помещение в корме для размещения восьми разведчиков-диверсантов, а также их вооружения и снаряжения. На верхней палубе крепятся две надувные лодки (НДЛ) или одна лодка с жестким набором корпуса типа RIB. Вооружение – две 25-мм артиллерийские установки, четыре пулемета калибров 12,7 и 7,62 мм, два автоматических гранатомета Mk19, а также ПЗРК «Стингер» – позволяет оказывать эффективную огневую поддержку подразделениям СпН, действующим на берегу. Для обеспечения высадки разведчиков непосредственно на побережье в любое время суток на катере установлены приборы ночного видения, в том числе тепловизор. Катера этого типа могут вести самостоятельные действия в прибрежной зоне в отрыве от пунктов базирования (могут находиться в передовых районах до шести месяцев). Автономность действий в море (по запасам продовольствия) 21 сут. Запасы пресной воды не ограничены, поскольку на катере имеется опреснительная установка. Находясь в море, после высадки разведывательной группы, ПКА может выполнять роль узла связи



Рис. 5. Патрульный катер СпН «Циклон» (PC-01)

между подразделениями СпН на берегу и надводными силами флота (крейсерами, эсминцами, фрегатами), а также служить средством обеспечения огневой поддержки высадившихся сил.

К настоящему времени построены 13 катеров типа «Циклон» (13-й вошел в строй в январе 1996 года): из них четыре находятся в составе 1-й эскадры СпН, девять – во 2-ой. Последний (14-й) ПКА планируется ввести в строй в феврале 2000 года.

С 1994 года на вооружение ССО ВМС США стали поступать патрульные катера СпН типа Mk 5 «Пегас». Их разработка и строительство осуществлялись по программе центра. НИОКР и закупок объединенного командования СО ВС США с использованием передовых коммерческих технологий. Максимальная скорость хода ПКА до 45 уз (35 уз при волнении моря 3 балла). Он предназначен для обеспечения действий подразделений СпН в прибрежных и речных районах (доставка, высадка, эвакуация), а также для перехвата быстроходных лодок контрабандистов. Полное водоизмещение катера 57 т, осадка – 1,3 м, длина – 24,7 м, ширина – 5,3 м, дальность плавания 550 миль при скорости 36 уз, экипаж – пять человек. Вооружение: три 25-мм АУ «Бушмастер» Mk-38 или Mk-96, до пяти 12,7 и 7,62-мм пулеметов, 40-мм гранатомет Mk-19, ПЗРК «Стингер» (при необходимости). ПКА способен транспортировать 16 разведчиков с полным вооружением и снаряжением. Он имеет алюминиевый корпус и может перевозиться на специальном трейлере автомашины или транспортироваться по воздуху самолетами С-5 и С-17. В 1999 году планируется ввод в строй последнего (20-го) катера этой серии. В перспективе планируется построить еще 14 ПКА этого типа улучшенной модификации.



Рис. 6. Сбрасывание надувной лодки СпН с вертолета

Другим плавсредством ССО ВМС, разработанным в соответствии с программой их модернизации, является новая модель надувной резиновой лодки с жестким набором корпуса типа RIB-36. Строительство серии из 70 единиц началось в 1997 году. К настоящему времени первые шесть переданы в состав 1-й (две) и 2-й (четыре) эскадр СпН, остальные должны поступить в 1999 – 2000 годах с целью замены состоящих на вооружении этих сил НДЛ RIB (Rigid Inflatable Boat) трех предыдущих модификаций (длиной 7,3, 9,1 и 10 м соответственно). Новые лодки по своим тактико-техническим характеристикам, в частности по мореходности, скорости и автономности, значительно превосходят предыдущие образцы (длина 10,75 м, ширина 3,4 м, осадка и масса при полной нагрузке 0,81 м и 7723 кг соответственно, максимальная скорость хода до 39 уз, экономическая при волнении моря 2 балла – 33 уз, дальность плавания 200 миль, мореходность до 6 баллов, экипаж три человека, десантовместимость – восемь боевых пловцов) и вооружены 7,62- или 12,7-мм пулеметами и 40-мм гранатометами Mk-19 мод. 3. Они поставляются в комплекте с транспортировщиком грузоподъемностью 11 т и могут доставляться в заданный район военно-транспортным самолетом<sup>2</sup>.

Для высадки более мелких подразделений СпН на вооружении ССО имеются надувные резиновые лодки типа CRRC (Combat Rubber Raiding Craft), которые дешевле в производстве и проще в эксплуатации по сравнению с RIB. Они не имеют жесткого набора корпуса, предназначены для скрытной высадки на побережье и эвакуации до четырех разведчиков-диверсантов, могут транспортироваться самолетами MC-130 и сбрасываться в воду с вертолета, находящегося в режиме «зависания» (при этом воздух в лодке немного подпускается, рис. 6). Длина лодки 4,71 м, скорость хода свыше 18 уз, дальность плавания до 60 миль, управляется одним человеком. Сроки службы НДЛ типов CRRC и RIB длиной 9,1 м заканчиваются, и они будут заменяться новыми.

Для обеспечения действий в заливах, на реках и болотистой местности на вооружении ССО ВМС находятся 34 катера следующих типов: 20 легких ПКА типа PVL водоизмещением 3,3 т, (используются для борьбы с контрабандой наркотиков); четыре речных патрульных катера типа PBR Mk 2 (8,9 т, для подготовки резервистов); 10 малых бронированных десантных катеров экстренного резерва типа MATC водоизмещением 14,8 т, (десантовместимость 20 человек). В настоящее время командование рассматривает вопрос о модернизации (замене) всей этой группы плавсредств, так как большинство из них устарели (построены во время войны во Вьетнаме) и не отвечают современным требованиям.

С целью совершенствования комбинированного способа высадки («воздух – вода – берег») с использованием надувных лодок в 1996 году в Великобритании были закуплены две универсальные парашютные платформы (PURIBAD) для десантирования НДЛ с самолета MC-130. Платформа представляет собой «салазки» размерами 4,88 x 2,33 x 0,61 м (рис. 7), на которых размещается лодка длиной не более 8,5 м, массой до 2,4 т. Отделение

<sup>2</sup>Подробнее см.: «Зарубежное военное обозрение». – № 2. – 1999. – С. 51 – 52.





Рис. 7. Платформа PURIBAD (эскиз)

ее от самолета (из грузового отсека) происходит с помощью вытяжного парашюта. После прохождения края рампы самолета, срабатывает устройство, размыкающее замки, которые скрепляют лодку с платформой, в результате чего они разъединяются и спускаются на отдельных парашютах. Разведчики десантируются самостоятельно, приводнившись, поднимаются в лодку и начинают движение к побережью. Платформа в боевых условиях затопляется, а в мирное время поднимается из воды с помощью водолазов. Всего командование ССО ВМС планировало закупить десять таких платформ.

Доставка, высадка и эвакуация разведчиков-диверсантов воздушным способом осуществляется самолетами и вертолетами командования ССО ВВС США, вертолетами собственных эскадрилий и корабельными вертолетами ВМС. Высадка из вертолетов происходит посадочным способом или из положения «зависания» с помощью специальных спусковых устройств. При высадке парашютным способом используются парашюты с круглой формой купола Т-10 и МС-1В (для прыжков с принудительным раскрытием парашюта) и типа «крыло» – А/Р28-3, МС-3 и МТ-1Х (для затяжных прыжков).

Для эвакуации разведчиков самолетом как с земли, так и из воды применяется наземно-воздушная спасательная система Фултона. Вертолеты такую операцию производят из положения «зависания», используя лебедку (на одном тросе могут подниматься до шести человек), веревочную лестницу, а также производя посадку на заранее выбранную разведчиками площадку.

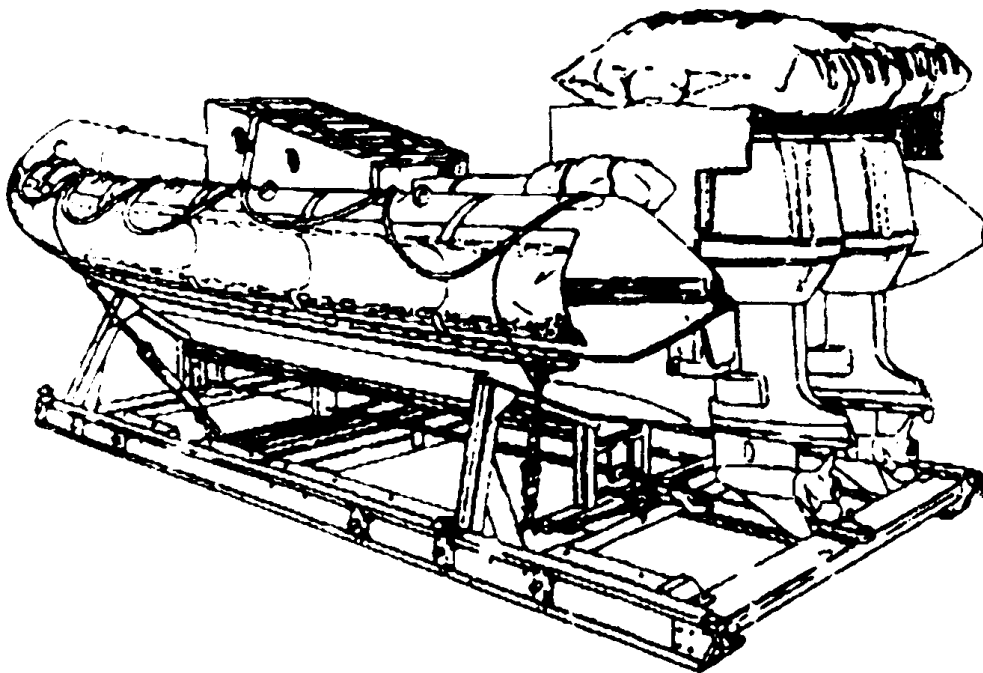
Заброска разведывательных групп ССО ВМС в тыл противника наземным способом осуществляется в пешем порядке или на легких патрульных машинах типа DPV, которые впервые были использованы во время боевых действий в зоне Персидского залива в 1990 – 1991 годах. DPV – это полноприводная машина повышенной проходимости типа «багги» (рис. 8), созданная фирмой «Дженерал дайнэмикс дифенс системз», которая может нести различное вооружение в зависимости от поставленной задачи. Она имеет несущую раму и независимую подвеску всех четырех ведущих колес, снабженную гидроамортизаторами. Масса снаряженной машины с боекомплектом 1320 кг (полезная нагрузка – 640 кг). Двигатель – турбодизель с воздушным охлаждением, максимальная скорость 110 км/ч, запас хода 320 км. Машина имеет клиренс 380 мм и может преодолевать брод до 45 см, подъем – 60°, боковой крен – 40°. Вооружение: на двух точках крепления могут быть установлены 40-мм автоматический гранатомет Mk-19, 12,7- или 7,62-мм пулеметы, ПТУР «ТОУ» либо 30-мм безоткатное орудие. Экипаж – три человека.

Фирма создала модернизированный вариант машины. Он отличается от предыдущего не только внешним видом, но также увеличенной (почти вдвое) общей массой 2 350 кг при полезной нагрузке 1 100 кг. Более мощный пятицилиндровый дизель водяного охлаждения

«Ауди» позволяет развивать скорость до 130 км/ч, запас хода увеличен до 500 км. Особенности модернизированной машины – интегрированная электронная система управления, контроля, связи и разведки, наличие комплекта снаряжения для любых погодных условий и подгонка конфигурации багажника в соответствии с требованиями заказчика. Автомобиль может иметь стандартное или особым образом разнесенное бронирование. Экипаж машины – четыре человека.

Обе машины могут доставляться по воздуху самолетами и вертолетами командования ССО ВВС США и вертолетами ВМС. Самолет MC-130 и вертолет CH-53 «Пейв Лоу» (при десантировании парашютным способом) способны транспортировать по две машины.

Патрульные машины состоят на вооружении 1, 2 и 5-го разведывательно-диверсионных отрядов. Западные военные эксперты считают, что машины этого типа могут использоваться только в условиях открытой местности (в пустыне, степи, саванне) и при наличии авиационной поддержки, в первую очередь для пополнения запасов топлива. Помимо разведывательных задач, подразделения СпН, действующие на патрульных машинах, могут оказывать огневую поддержку наступающим частям и выполнять другие специальные задания.

**Перспективы развития ССО ВМС США.** Ежегодный бюджет командования ССО ВМС составляет 15 проц. ассигнований ОКСО вооруженных сил страны, которому ежегодно выделяется около 3,1 млрд долларов и, по мнению специалистов, останется таким же до 2003 года. Но в связи с уменьшением количества американских военных баз на иностранных территориях роль ССО ВМС, которые могут быть быстро переброшены в любой район мира по воздуху и по воде, как считает командование ВМС, будет неуклонно возрастать.

За последние пять лет численность военнослужащих ССО вооруженных сил США, еженедельно выполняющих свои задачи (всего до 150) в 60 – 70 странах, возросла на 130 проц. и, по данным зарубежной печати, составляет 2000 – 3000 человек (включая в большинстве случаев и морской компонент).

Основными задачами ССО ВМС в начале следующего столетия, по мнению командования, по-прежнему будут: разведка и проведение специальных мероприятий в прибрежных районах; борьба с терроризмом и незаконным оборотом наркотиков на воде и в прибрежных районах, оказание помощи развивающимся и дружественным странам в подготовке аналогичных подразделений по стандартам НАТО, участие в миротворческих и гуманитарных операциях.

Для своевременного решения этих и других задач при возрастании масштабов привлечения разведчиков-диверсантов к действиям в составе передовых отрядов СпН и корабельных групп за рубежом с длительным (до полугода) отрывом от своих баз постоянной дислокации и с увеличением общей численности ССО ВМС за последние 15 лет почти в 3 раза, назрела, как считает командование ВМС, необходимость совершенствования организационно-штатной структуры и системы оперативного управления этими силами, а также материально-технического обеспечения и оснащения их более совершенными боевыми и техническими средствами.

Сложившаяся практика назначения подготовленных подразделений из состава штатных разведывательно-диверсионных отрядов и эскадр флотских групп СпН под оперативное управление региональных командований ВМС или командиров авианосных и амфибийных соединений не всегда, как считают специалисты, оправдывает себя, так как создает трудности в поддержании воинской дисциплины и должного уровня боеготовности личного состава и технических средств.

С целью устранения этих недостатков командование ССО ВМС приняло решение об изменении организационно-штатной структуры своих частей и подразделений. Цель реорганизации – раздробить существующие разведывательно-диверсионные отряды на меньшие по численности личного состава (по четыре взвода), но более автономные и самостоятельные подразделения с приданием им уже в мирное время необходимого количества высадочных плавсредств и подводных средств движения из состава отрядов СпТС и эскадр СпН, которые планируется расформировать, а патрульные катера типа «Циклон»



Рис. 8. Легкая патрульная машина DPV в варианте вооружения гранатометами М-19 и АТ-4

свести в отдельное подразделение в подчинении командований 1-й и 2-й групп СпН. Количество отрядов в составе этих групп увеличится таким образом вдвое.

Согласно этому плану командир отряда будет иметь возможность в течение года отрабатывать задачи боевой подготовки в месте постоянной дислокации, а затем отряд в полном составе будет передислоцирован в один из районов предназначения на срок до шести месяцев. Патрульные катера СпН типа «Циклон» будут выдвигаться в заданный район самостоятельно для обеспечения высадки, эвакуации и поддержки разведывательно-диверсионных подразделений, находящихся в оперативном подчинении командования ВМС в зоне. Таким образом, командир передового отряда сможет более эффективно руководить действиями подчиненных и формировать разведгруппы в том составе и с теми средствами, которые необходимы для выполнения поставленных задач.

Группа СпН останется высшим тактическим соединением ССО ВМС в составе флота. На нее будут возлагаться задачи по организации и обеспечению боевой подготовки отрядов СпН и проверке их готовности перед отправкой в передовую зону. В составе группы будет дополнительно сформирован учебный разведывательно-диверсионный отряд, с задачей отработки основного курса подготовки для новобранцев и восстановления профессиональных навыков для тех военнослужащих, которые в течение длительного времени были оторваны от боевой подготовки в своих подразделениях по разным причинам (учеба, отпуск, болезнь и т. д.). Кроме того, в нее войдут все вспомогательные подразделения, которые призваны обеспечивать боевую подготовку отрядов СпН в местах постоянной дислокации и выполнение ими задач в пределах территории США.

Такую реорганизацию планируется провести сначала во 2-й группе СпН, а затем, с учетом ее опыта, – в 1-й. На учебный центр ССО ВМС планируется возложить задачи по организации курсов совершенствования специальной подготовки, а также по проведению исследовательских работ.

В рамках новой системы боевого управления ССО ВМС, находящихся в передовых зонах, планируется создавать оперативные группы (ОГ) СпН (Naval Special Warfare Task Group). Командир такой группы (в звании кэптен) вместе с подчиненным ему личным составом будут представлять морской компонент КСО в зоне, одновременно выполняя функции командования сил специальных операций соответствующего оперативного флота. Ему должны оперативно подчиняться все подразделения ССО ВМС, находящиеся в зоне, включая передовые корабельные группы СпН. Штаб ОГ будет выполнять следующие задачи: оценивать обстановку и выдавать рекомендации вышестоящему командованию по оптимальному использованию своих сил в зоне; разрабатывать планы применения и осуществлять боевое управление ими в ходе выполнения поставленных задач.

По мнению командования ВМС, такая реорганизация обеспечит централизацию управления ССО в зоне и позволит более рационально использовать имеющиеся силы и средства. Командир оперативной группы СпН будет самостоятельно решать (в зависимости от поставленной задачи), где, сколько и какие подразделения использовать, а также сможет сосредоточить оптимальный состав сил и средств на наиболее важных направлениях, что повысит эффективность их применения.

В качестве эксперимента в 1996 году подобная ОГ была создана в составе командования ВМС в Европейской зоне с местом дислокации в г. Штутгарт (Германия). В ходе ряда учений, проводимых вооруженными силами США и НАТО, она осуществляла оперативное управление всеми ССО ВМС в зоне, включая подобные силы союзных стран. Когда летом того же года на театр прибыли патрульные катера СпН РС-9 и РС-10 типа «Циклон», оперативное управление ими было также передано этой ОГ. Она же обеспечивала поддержание связи с командованием ССО в Европейской зоне.

В настоящее время командование ВМС США рассматривает вопрос о возможности постоянного базирования в ПБ Рота (Испания) четырех патрульных катеров типа «Циклон». По его мнению это позволит быстрее реагировать на возникающие ситуации, а также более эффективно проводить подготовку личного состава ССО, выполняющих задачи в Европейской зоне. Место базирования выбрано исходя из того, что имеющаяся там инфраструктура обеспечит базирование катеров и личного состава при условии строительства дополнительных сооружений (доков, причалов). На это потребуется около 3,5 млн долларов, которые предполагается изыскать за счет сокращения ассигнований на содержание катеров типа «Циклон», ограничив их количество в составе ССО ВМС США семью единицами. Остальные катера планируется передать БОХР США для борьбы с контрабандой наркотиков.

При создании новых видов оружия, снаряжения и техники наибольшее внимание намечается уделять их миниатюризации, унификации и повышению надежности. Применение передовых технологий будет содействовать разработке и принятию на вооружение новых средств связи и навигации, сбора и обработки данных, образцов В и ВТ, позволяющих увеличить возможности и эффективность применения ССО ВМС. Основные усилия предполагается сосредоточить на следующих направлениях: развитие средств обнаружения и защи-

ты личного состава от оружия массового поражения, угроза применения которого различными террористическими организациями и диктаторскими режимами, как полагает американское командование, возрастает; закупка сверхмалых ПЛ (преимущественно «сухого» типа), которые могли бы транспортироваться подводными лодками ВМС США, а также иметь значительную дальность, по сравнению с существующими ПСД, дальность плавания под водой; конструирование принципиально новых образцов оружия, более легких, бесшумных, надежных и обладающих большей убойной силой (применение безгильзовых боеприпасов позволит увеличить носимый боекомплект); обеспечение ССО более надежными универсальными (водонепроницаемыми и компактными) средствами управления, связи, разведки и обработки данных с целью обмена разведывательной информацией в зашифрованном виде, картами и схемами между штабом и подразделениями, непосредственно выполняющими задание.

С 1992 года проводится замена устаревших плавсредств новыми, более совершенными многоцелевыми катерами и лодками специального назначения, с одновременным сокращением их количества. В настоящее время в ССО ВМС завершается поступление ПКА СпН типов «Циклон» и «Пегас» (первой серии), поступают новые НДЛ типа RIB-36. В марте 1997 года в ходе ежегодного симпозиума по вопросам специальных операций и конфликтов низкой интенсивности, проходившего в г. Вашингтон (федеральный округ Колумбия), была организована выставка новых технологий и образцов продукции, предлагаемой для приобретения ОККО вооруженных сил США. На ней фирма «Зодиак оф Норт Америка» (г. Стевенсвилл, штат Мэриленд) предложила новую НДЛ, имеющую небольшую высоту надводной части корпуса для уменьшения заметности. После завершения ее испытаний в январе 1998 года командование ВМС заключило контракт с этой компанией сроком на пять лет. Согласно ему она начала поставлять лодки типа F470 для ССО ВМС и сухопутных войск, некоторых федеральных правоохранительных органов, с обязательством обеспечивать их обслуживание, ремонт и поставку запасных частей. НДЛ F470 имеет длину 4,57 м, может перевозить до восьми человек и оснащается двумя подвесными моторами мощностью по 35 л. с. или одним – 55 л. с. Лодка может десантироваться с помощью грузовой парашютной системы с самолета или вертолета, а также использоваться при высадке водолазов-разведчиков из ПЛ в подводном положении либо с надводных кораблей и заменит в составе ССО ВМС НДЛ устаревших типов CRCC и RIB. Завершить программу обновления плавсредств планируется в начале следующего столетия. Рассматривается также вопрос о модернизации катеров и лодок, предназначенных для действий на реках. Окончательные требования к создаваемому катеру еще не сформулированы, однако, как сообщалось в западной военной печати, он должен быть небольших размеров, транспортироваться по воздуху и десантироваться с самолета (вертолета) на воду. Всего намечается построить 30 – 40 ед. и к 2005 году заменить ими устаревшие катера.

С декабря 1997 года ОККО закупает новые снайперские винтовки калибра 12,7 мм для поражения целей на дальностях до 2000 м. В комплект входят несколько оптических прицелов, которые позволяют вести огонь по человеку на дистанции до 1 000 м (по силуэту – 1 500 м), а по машине – до 1 700 м (2 000 м). Закупку 800 винтовок предполагается осуществить в течение четырех лет. Кроме того, разработаны требования для создания перспективной 12,7-мм снайперской винтовки, которая должна поступить на вооружение в 2010 году. Масса винтовки не должна превышать 6,8 кг (оптимально – 4,5 кг). По расчетам экспертов, она обеспечит 100-процентную вероятность поражения живой силы на дальности 1 000-1 200 м, а по цели размером 1,2 x 1,2 м – 1 500-2 000 м.

Рассматривается в качестве перспективной новая модификация легкого пулемета M-249 SPW, созданного фирмами FN «Херстал» и FNMI в соответствии с требованиями ОККО ВС США. При сохранении надежности новая модель отличается от предшественника меньшей массой – 5,7 вместо 7,5 кг, отсутствием лафет-треноги и ствольной накладки; подача боеприпасов осуществляется только с помощью ленты (убран коробчатый магазин); съемный ствол, несмотря на то что он на 57 мм длиннее, почти вдвое легче, чем у пулемета предыдущего образца. Снимающиеся сошки и рукоятка позволяют пулеметчику как можно лучше использовать естественные укрытия во время стрельбы, а складывающийся приклад (по типу пистолета-пулемета «Хеклер-Кох» MP-5) делает это оружие более компактным.

Сложившаяся за последние годы система отбора и подготовки личного состава ССО ВМС, как считают американские военные специалисты, подтвердила свою эффективность и не претерпит значительных изменений в начале следующего столетия. В то же время больше внимания будет уделяться вопросам обучения военнослужащих действиям в условиях применения ОМП, против противника, обладающего более мощным оружием, оснащенного современными радиоэлектронными средствами обнаружения и использующего нетрадиционные способы ведения войны (например, партизанские), а также изучению иностранных языков<sup>3</sup>.

Предлагается также добиться у законодательных органов США расширения прав ССО

<sup>3</sup>Подробнее о подготовке личного состава ССО ВМС США см. публикации в последующих номерах журнала «Зарубежное военное обозрение»

ВМС при привлечении их к борьбе с незаконным оборотом наркотиков. Одним из вариантов решения этого вопроса считается возможность воссоздания отряда безопасности ВМС, более известного под названием «Красная команда», на который во второй половине 80-х годов была возложена функция проверки системы безопасности, состояния охраны и противодиверсионной обороны американских ВМБ и ПБ. Необходимость наличия специального подразделения, которое занималось бы проверкой готовности системы противодиверсионной обороны военных баз и поддерживало бы их персонал в постоянной готовности к отражению возможных атак террористов, подтверждается, в частности, печальным для американцев опытом, когда арабские террористы успешно провели операцию на территории военной базы Кобаре в 1996 году.

Военно-политические аналитики прогнозируют возрастание роли ССО и значения нетрадиционных методов и способов вооруженной борьбы в XXI веке в ходе возможных региональных войн и конфликтов, на которые силы общего назначения не всегда могут быстро и адекватно реагировать. Исходя из этого, планируемые реорганизация ССО ВМС, оснащение их новыми видами В и ВТ, или модернизация существующих образцов, рассматриваются в качестве условий повышения уровня боеготовности разведывательно-диверсионных подразделений и эффективности действий при решении задач по обеспечению национальной безопасности страны.

## ПРОГРАММА СОВЕРШЕНСТВОВАНИЯ ВМС ПОЛЬШИ

*Капитан 1 ранга В. ФЕДОРОВ*

ОСНОВНЫМ направлением дальнейшего развития польских военно-морских сил является обеспечение их оперативного использования не только в традиционных районах Балтийского моря, но и, в соответствии с планами руководства НАТО, за его пределами, хотя роль, которая отводится в них флоту Польши, недавно ставшей членом блока, пока еще окончательно не определена.

Модернизация военно-морских сил страны проводится в условиях жестких финансовых ограничений. В 1998 году на содержание флота было выделено всего 5 – 6 проц. из общего бюджета на оборону и только 10 проц. этих ассигнований предназначались для проведения разработок по новым проектам ВМС с возможной перспективой их увеличения в 1999 – 2000 и последующих годах до 12 – 15 проц.

В настоящее время в боевом составе ВМС Польши насчитывается 38 боевых кораблей, в том числе три дизель-электрические ПЛ, эскадренный миноносец УРО, фрегат, семь корветов, 19 минно-тральных и семь десантных; 29 боевых катеров: семь ракетных, восемь больших патрульных, 11 сторожевых (прибрежного дозора) и три десантных; 17 вспомогательных судов (три исследовательских,

два разведывательных, по четыре учебных, спасательных и танкеров-заправщиков), а также до 55 других плавсредств, включая портовые и спасательные буксиры и катера. Кроме того, до 38 патрульных катеров различного назначения числятся в составе морской пограничной охраны (МПО), подведомственной министерству внутренних дел страны. Личным составом ВМС укомплектованы на 67 проц. (в 1998 году — 11 800 человек, включая силы береговой обороны). Полной их численности (17 500 человек, из них до 50 проц. регулярного состава) планируется достичь только к 2012 году.

Из трех имеющихся в составе флота подводных лодок две типа «Фокстрот» (проекта 641) – «Вилк» и «Джик» – должны быть сданы на слом в 2001 и 2002 годах, а третья – «Оржель» типа «Кило» (проекта 877Е), также российской постройки (1986 года), пока удовлетворяет предъявляемым требованиям при выполнении задач в водах Балтики (рис. 1). До 2012 года планируется разместить заказ на строительство новой ПЛ. Командование ВМС считает оптимальным иметь в строю 4 – 6 подводных лодок, способных действовать и за пределами Балтийского моря. (Тактико-технические характеристики боевых кораблей и катеров ВМС см. в таблице.)



Рис. 1. Подводная лодка «Оржель» (бортовой номер 291)



Рис. 2. Флагманский корабль польского флота ЭМ УРО «Варшава»

Эскадренный миноносец УРО «Варшава» (рис. 2) типа «Кашин» (проекта 61MP), построенный в 1969 году и переданный ВМС Польши в 1993-м, используется в качестве флагманского корабля флота (из-за высокой стоимости эксплуатации в море выходит редко, экипаж недоукомплектован).

Противолодочные задачи выполняют в основном фрегат «Кажуб» (проекта 620) национальной постройки 1987 года (рис. 3), три корвета типа «Оркан» (проекта 660, бывший немецкий тип «Засниц» 151), построенные на судостроительных заводах в ПБ Гданьск в 1992, 1994 и 1995-м, и четыре типа «Горник» (бывшие российские типа «Тарантул-1» проекта 1241RE) постройки 1983 – 1984 и 1988 – 1989 годов. После 2012 года количество многоцелевых противолодочных кораблей в боевом составе ВМС Польши планируется довести до 20-24-х, в том числе построить семь фрегатов проекта 620/II и серию новых корветов типа 924 водоизмещением 600 – 800 т.

Одним из приоритетных направлений текущей модернизации надводных сил флота является закупка противокорабельных ракет «Экзосет», «Гарпун» или RBS для вооружения корветов типа «Оркан».

Минно-тральные силы представлены 13 базовыми тральщиками типа «Гопло» (проекта 207P, рис. 4) и двумя типа «Ленивка» (410S), а также тральщиками — искателями мин (четыре) типа «Мамри» (207M). Все минно-тральные корабли национальной постройки 1982-1991, 1983 и 1992-1994 годов соответственно. К 2012 году флот планируется пополнить пятью МТК нового проекта (257) и тремя модернизированными типа «Крогулец» (206FM). Таким образом, к этому сроку общее количество кораблей этого класса составит 27 единиц.

В качестве амфибийно-десантных кораблей используются пять минных заградителей (LST/ML) типа «Люблин» (проект 767, рис. 5) и два ТДК типа «Полночный» (LST) проекта 776 (из них один – «Грюнвальд», модификации «С», переоборудован в штабной десантный корабль), а также три танкодесантных катера (LCU) типа «Деба» (проект 716). Все они, вместе с транспортом класса «ро-ро», предназначены для переброски и высадки 7-й бригады береговой обороны (бывшей морской десантной дивизии) численностью 5 000 человек, дислоцирующейся в ПБ Гданьск. В перспективе корабли типа «Люблин» постройки 1989 – 1991 годов останутся в строю, но исключительно в качестве минных заградителей (ML). Строительство новых десантных кораблей пока не предусматривается.

В соответствии с организационной структу-



Рис. 4. Базовый тральщик «Резко» (637) типа «Гопло»



Рис. 3. Фрегат «Кажуб» (240)

рой ВМС все боевые корабли флота распределены между тремя флотилиями – 3, 8 и 9-й. В составе 3-й флотилии (с базированием на ВМБ Гдыня) находятся подводные лодки, ЭМ УРО (флагманский корабль флота), все корветы и РКА типа «Пак» («Оса-1») проекта 205 (семь), а также до 15 вспомогательных судов, включая учебные (в том числе парусник военно-морского училища – баркентина «Искра»); 8-я флотилия (ВМБ Свиноуйсьце) включает все танкодесантные корабли и катера, два тральщика типа «Ленивка», а также 11 ПКА морской пограничной охраны; 9-я (ВМБ Хель) – фрегат «Кажуб», 17 минно-тральных кораблей остальных двух типов и восемь больших ПКА типа «Облуз» (проект 912M). 11 патрульно-сторожевых катеров ВМС типа «Пилица» базируются на ПБ Колобжег. Здесь же, и кроме того в ПБ Гданьск и Устка рассредоточены патрульные катера МПО, а в ВМБ Хель, Свиноуйсьце и ПБ Колобжег – часть судов вспомогательного флота.

Морская авиация организационно входит в состав авиационной бригады ВМС (штаб в ВМБ Гдыня), которая включает три дивизиона (всего около 80 самолетов и вертолетов). На вооружении 1-го дивизиона (АвБ Гдыня- Бэби Доли) находятся 24 истребителя МиГ-21бис/УМ, 10 поисково-спасательных вертолетов W-3RM «Анаконда» и два типа PZL W-3 «Сокол», а также два самолета Ан-28 RM; 2-го (АвБ Дарлово) – девять противолодочных вертолетов Ми-14PL «Хейз», три поисково-спасательных Ми-14PS и пять Ми-2; 3-го (АвБ Семикровице) – 17 разведывательных самолетов TS-11R (на базе учебного самолета «Искра»), два Ан-28RM и один Ан-2.

К 2012 году поисково-спасательные силы флота должны в соответствии с планом включать семь специализированных кораблей, 16 – 18 вертолетов W-3RM «Анаконда» и 8 – 13 самолетов Ан-28RM. Кроме того, предполагается сформировать эскадрилью вертолетов целеуказания на базе машины W-3 «Сокол», принять на вооружение многоцелевой (разведывательно-противолодочный) вертолет W-3UI «Аллигатор» и развернуть новую авиабазу в западной части страны для базирования главным образом поисково-спасательных самолетов и вер-



Рис. 5. Десантный корабль (минный заградитель) «Краков» (823) типа «Люблин»

**ТАКТИКО-ТЕХНИЧЕСКИЕ ХАРАКТЕРИСТИКИ БОЕВЫХ  
КОРАБЛЕЙ И КАТЕРОВ ВМС ПОЛЬШИ**

Тип корабля (проект) – количество (бортовые номера)	Водоизмещение, т: стандартное/ полное (подводное)	Главные размерения, м : длина ширина осадка	Наибольшая скорость хода (подводная), уз	Дальность плавания, миль (при скорости хода, уз)	Экипаж (офицеров), человек	Вооружение
1	2	3	4	5	6	7
<b>Подводные лодки</b>						
«Оржель» (877E) - 1 (291)	2325 (3076)	73,8 9,9 6,6	10 (17)	6 000 (7)	52 (13)	533-мм ТА – 6, мины (до 24)
«Вилк» (641) - 2 (292 и 293)	1952 (2475)	91,3 7,5 6	16 (15)	20000 (8)	76 (12)	533-мм ТА – 10, мины (до 32)
<b>Эсминцы УРО и фрегаты</b>						
«Варшава» (61MP) – 1 (271)	4010/4974	146,2 15,8 4,8	32	4000 (18)	280 (25)	ПУ ПКР SS-N-2C «Стикс» – 4 х 1, ПУ ЗУР SA-N-1 «Гоа» – 2 х 2, 76-мм АУ – 2 х 2, 30-мм АУ – 4, 533-мм ТА – 1 х 5, РБУ–6000 – 2 х 12, вертолет
«Кажуб» (620) – 1 (240)	1051/1183	82,3 10 3,1	27	3500 (14)	67 (23)	ПУ ЗУР SA-N-5 «Грайл» – 2 х 4, 76-мм АУ – 1, 23-мм АУ – 3 х 2, 533-мм ТА – 2 х 2, РБУ–6000 – 2 х 12, глубинные бомбы – 24, мины – 20
<b>Корветы</b>						
«Оркан» (660) – 3 (421 – 423)	331/369	49,8 8,7 2,2	37	2400 (13)	34 (6)	ПУ ПКР – 2 х 4, ПУ ЗУР «Грайл» – 1 х 4, 76-мм АУ – 1, 30-мм АУ – 1
«Горник» (1241RE) – 4 (434 – 437)	385/455	56,1 11,5 2,5	36	1650 (14)	46 (6)	ПУ ПКР «Стикс» – 2 х 2, ПУ ЗУР «Грайл» – 1 х 4, 76-мм АУ – 1, 30-мм АУ – 2
<b>Минно-тральные корабли</b>						
«Гопло» (207P) – 13 (630 – 642)	208/225	38,3 7,2 1,8	14	1100 (9)	24 (4)	23-мм АУ – 2 х 2, глубинные бомбы – 24, мины – 24, тралы
«Ленивка» (410S) – 2 (625 и 626)	./269	25,8 7,2 2,7	11	3100 (8)	16	Тралы различных типов
«Мамри» (207M) – 4 (643-646)	./225	38,3 7,2 1,6	13	790 (14)	24 (4)	ПУ ЗУР «Грайл» – 2, 23-мм АУ – 1 х 2, мины – 6–24, тралы
<b>Минные заградители (танкодесантные корабли)</b>						
«Люблин» (767) – 5 (821 – 825)	1 350/1 745	95,4 10,8 2	16	1400 (16)	37 (5)	ПУ ЗУР «Грайл» – 2, 23-мм АУ – 4 х 2, глубинные бомбы и мины – 50–134, десантовместимость – 9 танков Т-72 или 7 плавающих и 135 человек
<b>Танкодесантные корабли</b>						
«Полночный» (776) – 2 (810 – 811)	./1 253	81,3 9,7 2,4	18	2600 (12)	45 *	ПУ ЗУР «Грайл» – 2 х 4, 30-мм АУ – 2 х 2; десантовместимость – 2 грузовика
<b>Десантные катера</b>						
«Деба» (716) – 3 (851 – 853)	./176	37,2 7,1 1,7	20	430 (16)	12	23-мм АУ – 1 х 2; десантовместимость – 1 танк или 2 автомашины до 15 т и 50 человек



1	2	3	4	5	6	7
<b>Ракетные катера</b>						
«Пак» (205) – 7 (427 – 433)	171/210	38,6 7,6 2,7	35	800 (30)	30	ПУ ПКР «Стикс» – 4, ПУ ЗУР «Грайл»- 1 x 4, 30-мм АУ -2 x 2
<b>Патрульные катера</b>						
«Облуз» (912М) – 8 (351 – 358)	237	41,3 6,3 2	24	1200 (16)	28	30-мм АУ - 2 x 2, глубинные бомбы
«Пилица» (918М) – 11 (166 – 176)	87/100	28,6 5,8 1,4	27	.	15 (1)	23-мм АУ - 1 x 2, 533-мм ТА - 2

\* Штабной персонал на ШДК — 54.

толетов. К этому времени командование ВМС Польши предусматривает снять с вооружения вертолеты Ми-14 обеих модификаций, а также осуществить замену истребителей МиГ-21.

В целом программа модернизации, рассчитанная на 10 — 15 лет, затрагивает практически все компоненты ВМС страны, однако приоритет, как отмечают западные аналитики, отдается развитию противолодочных, минно-тральных и патрульных сил (преимущественно поисково-спасательного назначения) с акцентом на

строительство современных кораблей среднего водоизмещения, обладающих большей автономностью. Очевидно, что по этим направлениям и предполагается в основном оперативное использование польского флота в рамках структуры НАТО. По недавнему заявлению министра национальной обороны Республики, Польша, в частности, готова принять участие в морской блокаде Югославии и имеет для этого соответствующие корабли.

#### ПРОТИВОКОРАБЕЛЬНЫЕ РАКЕТНЫЕ КОМПЛЕКСЫ НА МИРОВОМ РЫНКЕ УПРАВЛЯЕМОГО ОРУЖИЯ

*Капитан 1 ранга В. Чертанов*

В ПОСЛЕДНИЕ ГОДЫ разработка новых управляемых ракетных систем, по свидетельству западной военной печати, носила неустойчивый характер вследствие многочисленных отсрочек в работах по основным программам, вызванных бюджетными проблемами в странах – производителях вооружений. В наиболее выгодном положении оказались, как отмечается, НИОКР, связанные с модернизацией УР класса «воздух - поверхность», благодаря новым подходам и технологиям в этой области, в худшем – практически в состоянии застоя – таких категорий ракет, как противокорабельные (ПКР) и противотанковые (ПТУР).

На вооружении кораблей, а также самолетов ВМС большинства стран НАТО по-прежнему находятся главным образом ПКР типа «Гарпун» и «Экзосет». Замена первых, по мнению зарубежных специалистов, не предвидится в течение, по крайней мере последующих десяти лет, а что касается ПКР «Экзосет», то вероятность появления ее новых модификаций, по их расчетам, несколько выше. Ослабление или даже отсутствие интереса к корабельному вооружению этого класса объясняется отчасти замедлением темпов строительства боевых кораблей и осознанием того, что усовершенствованное программное обеспечение, как например в случае с вариантом «Экзосет»- блок-2, потребует модернизации всей бортовой системы управления оружием.

Отмечается некоторый интерес к российским ПКР ЗМ80 «Москит» (SS-N-22 «Санберн» по классификации НАТО). В частности, Китай заказал в России два эскадренных миноносца типа «Современный» с ракетами этого типа, которые могут быть установлены также на новейших кораблях национальной постройки того же класса (типа «Люхай»). Возможно будут пользоваться спросом и варианты этих ракет для

оснащения самолетов и вооружения частей береговой обороны.

На рынке вооружений повышается интерес к ПКР небольшой дальности, предназначенных для оснащения сторожевых (патрульных) кораблей и ракетных катеров береговой обороны, что, по мнению зарубежных специалистов, является следствием устаревания существующих ракет этого назначения, таких, как «Си Скъюа» и AS.15 ТТ. Наиболее перспективна с их точки зрения норвежская ПКР «Конгсберг» NSM, которая предназначена для замены ракет «Пингвин» (см. рисунок). Она уже устанавливается на новых фрегатах ВМС Норвегии проекта SMP 6088 и ракетных катерах типа «Шельд» (проекта SMP 6081). Дальнейшие работы по этому направлению Норвегия ведет совместно с французской фирмой «Аэроспасьель», а благодаря намечающимся связям последней с франко-английской компанией «Матра – Бритиш аэроспейс дайнэмикс» программа NSM может в итоге стать доминирующей на рынке ПКР малой дальности следующего поколения.



Запуск ПКР «Пингвин» с борта ракетного катера ВМС Норвегии

## Справочные данные

### ВОИНСКИЕ ЗВАНИЯ И ЗНАКИ РАЗЛИЧИЯ АДМИРАЛОВ И ОФИЦЕРОВ ВМС ИНОСТРАННЫХ ГОСУДАРСТВ

(Продолжение. Начало см. №2-4, 1999 год)

#### Индия ВМС

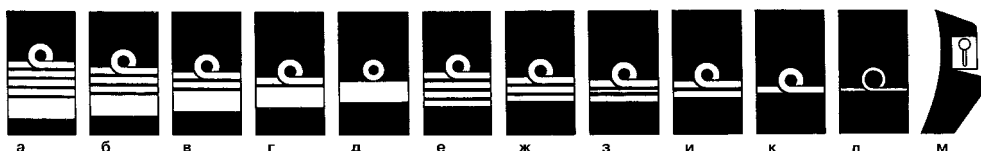

**а:** *Admiral of the Fleet* – адмирал флота, **б:** *Admiral* – адмирал, **в:** *Vice Admiral* – вице-адмирал, **г:** *Rear Admiral* – контр-адмирал, **д:** *Commodore* – коммодор, **е:** *Captain* – капитан 1 ранга, **ж:** *Commander* – капитан 2 ранга, **з:** *Lieutenant-Commander* – капитан 3 ранга, **и:** *Lieutenant* – капитан-лейтенант, **к:** *Sub Lieutenant* – лейтенант, **л:** *Commissioned Officer* – младший лейтенант, **м:** *Midshipman (Lapel)* – мичман.  
Золотые на синем.

#### Береговая охрана



**а:** *Director General* – вице-адмирал, **б:** *Inspector General* – контр-адмирал, **в:** *Deputy Inspector General* (с выслугой в звании более 3-х лет) – коммодор, **г:** *Deputy Inspector General* – капитан 1 ранга, **д:** *Commandant* – капитан 2 ранга, **е:** *Deputy Commandant* – капитан 3 ранга, **ж:** *Assistant Commandant* – капитан-лейтенант, **з:** *Assistant Commandant* (после третьего этапа подготовки) – лейтенант, **и:** *Assistant Commandant* (после второго этапа подготовки) – мичман.  
Золотые на синем. Скрещенные меч и жезл – серебряные, звёзды – вышиты серебром и отделаны тонкой голубой каймой.

#### Ирак

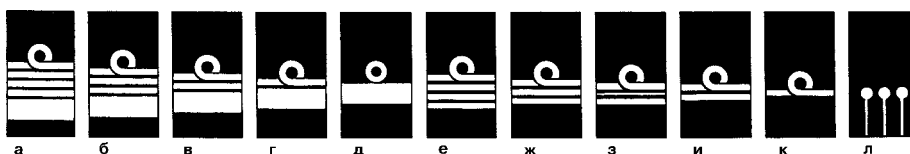

**а:** *Mushir* – адмирал of the Fleet, **б:** *Fariq Awmal* – адмирал, **в:** *Fariq* – вице-адмирал, **г:** *Liva* – контр-адмирал, **д:** *Amid* – коммодор, **е:** *Aqid* – капитан 1 ранга, **ж:** *Muqaddam* – капитан 2 ранга, **з:** *Ra'id* – капитан 3 ранга, **и:** *Naqib* – капитан-лейтенант, **к:** *Mulazim Awmal* – лейтенант, **л:** *Mulazim* – мичман.  
Золотые на синем.

#### Иран

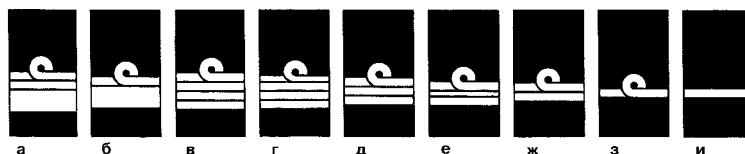

**а:** *Daryaban* – вице-адмирал, **б:** *Daryadar* – контр-адмирал, **в:** *Nakhoda Yekom* – капитан 1 ранга, **г:** *Nakhoda Dovom* – капитан 2 ранга, **д:** *Nakhoda Sevom* – капитан 3 ранга, **е:** *Navsarvan* – капитан-лейтенант, **ж:** *Navban Yekom* – старший лейтенант, **з:** *Navban Dovom* – лейтенант, **и:** *Navban Sevom* – мичман.  
Золотые на синем.

#### Ирландия (An Seirbhis Chabhlaigh)



**а:** *Commodore* – коммодор, **б:** *Captain* – капитан 1 ранга, **в:** *Commander* – капитан 2 ранга, **г:** *Lieutenant-Commander* – капитан 3 ранга, **д:** *Lieutenant* – капитан-лейтенант, **е:** *Sub Lieutenant* – лейтенант, **ж:** *Ensign* – младший лейтенант.  
Золотые на синем.

## ИСЛАНДИЯ

### Береговая охрана

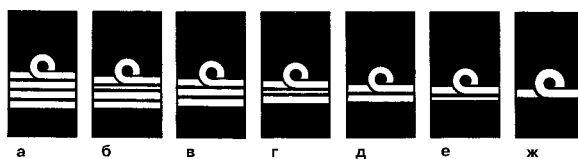

а: генерал-директор, б: начальник операций, в: капитан / старший инженер, г: старший помощник / первый инженер, д: первый помощник / второй инженер, е: второй помощник / офицеры с выслугой менее шести лет, ж: офицеры с выслугой менее двух лет. Золотые на синем.

## ИСПАНИЯ

### (Armada Española)

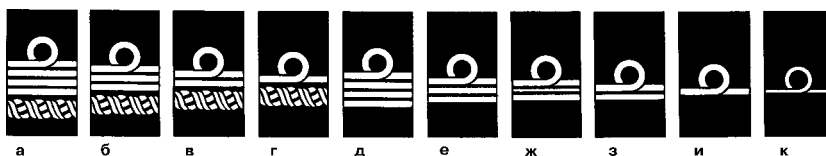

а: *Cap General de la Armada* – адмирал флота, б: *Almirante* – адмирал, в: *Vicealmirante* – вице-адмирал, г: *Contraalmirante* – контр-адмирал, д: *Capitán de Navio* – капитан 1 ранга, е: *Capitán de Fragata* – капитан 2 ранга, ж: *Capitán de Corbeta* – капитан 3 ранга, з: *Teniente de Navio* – капитан-лейтенант, и: *Alférez de Navio* – старший лейтенант, к: *Alférez de Fragata* – лейтенант. Золотые на синем.

## ИТАЛИЯ

### (Marina Militare)

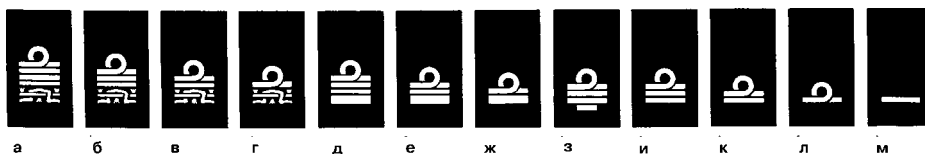

а: *Ammiraglio di Squadra* – адмирал флота, б: *Ammiraglio di Squadra* – адмирал, в: *Ammiraglio di Divisione* – вице-адмирал, г: *Contrammiraglio* – контр-адмирал, д: *Capitano di Vascello* – капитан 1 ранга, е: *Capitano di Fregata* – капитан 2 ранга, ж: *Capitano di Corvetta* – капитан 3 ранга, з: *1° Tenente di Vascello* – капитан-лейтенант, и: *Tenente di Vascello* – старший лейтенант, к: *Sottotenente di Vascello* – лейтенант, л: *Guardiamarina* – мичман, м: *Aspirante Guardiamarina* – курсант. Золотые на синем.

## ЙЕМЕН



а: *'Amid* – коммодор, б: *'Aqid* – капитан 1 ранга, в: *Muqaddam* – капитан 2 ранга, г: *Ra'id* – капитан 3 ранга, д: *Naqib* – капитан-лейтенант, е: *Mulazim Awwal* – старший лейтенант, ж: *Mulazim Thani* – лейтенант. Золотые на черном.

## КАМЕРУН

### (Marine Nationale République du Cameroun)

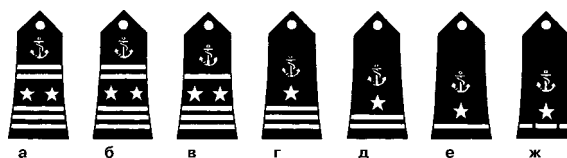

а: *Capitaine de Vaisseau* – капитан 1 ранга, б: *Capitaine de Frégate* – капитан 2 ранга, в: *Capitaine de Corvette* – капитан 3 ранга, г: *Lieutenant de Vaisseau* – капитан-лейтенант, д: *Enseigne de Vaisseau 1re Classe* – старший лейтенант, е: *Enseigne de Vaisseau 2e Class* – лейтенант, ж: *Aspirant* – мичман. Золотые на синем. Две верхние полоски у капитана 2 ранга – серебряные.

(Продолжение следует)

---

---

## СООБЩЕНИЯ \* СОБЫТИЯ \* ФАКТЫ

---

---

### КИТАЙ О ВОЕННЫХ ДЕЙСТВИЯХ НАТО ПРОТИВ ЮГОСЛАВИИ

ПРАВИТЕЛЬСТВО КНР считает, что военные действия в Югославии могут выйти за пределы этой страны и привести к серьезным геополитическим изменениям. По официальной оценке министерства обороны Китая, события в Югославии также свидетельствуют о том, что США бесконтрольно действуют по всему миру, рассматривая любой регион в качестве «зоны жизненных интересов». Подтверждается серьезность намерений Белого дома реализовать программу противоракетной обороны (ПРО ТВД), элементы которой планируется разместить на Тайване.

В связи с этим указывается на необходимость пересмотреть политику КНР относительно планов расширения НАТО на Восток и занять более жесткую позицию в данном вопросе. По мнению китайских аналитиков, на примере Югославии США и блок отработывают сценарии возможных военных действий в Азиатско-Тихоокеанском регионе. При этом они не исключают, что подобные акции могут быть проведены также в отношении Китая.

Как отмечало военное руководство КНР, в настоящее время необходимо предпринять все меры, чтобы не допустить введения на территорию Югославии наземных сил НАТО.

*Полковник А. Парфенов*

### О НАЦИОНАЛЬНОЙ СИСТЕМЕ ПРО США

В ПУБЛИКАЦИИ американской газеты «Филадельфия инкуайер» не без оснований указывается, что принятый сенатом законопроект о развертывании широкомасштабной системы ПРО страны поставит под угрозу безопасность Соединенных Штатов и нанесет вред контролю над вооружениями, который осуществляется совместно с Россией. Создание противоракетного щита противоречит положениям Договора по ПРО 1972 года, разрешающего каждой сверхдержаве иметь противоракетную систему, прикрывающую от нападения только столицу или отдельный географический район. По мнению западных специалистов, решение США о развертывании национальной системы ПРО вызовет у по-

тенциальных соперников ощущение угрозы их безопасности, что приведет к гонке вооружений, попыткам создать более эффективное ядерное оружие, способное преодолеть такую противоракетную систему. Американские и российские дипломаты, считает автор статьи, могут в перспективе прийти к договоренности, учитывающей складывающиеся реалии. Например, будущая система ПРО могла бы быть развернута при условии наличия у нее такой важнейшей характеристики, как возможность обеспечить защиту от ракетного удара какой-либо «третьей страны» и в то же время оставаться достаточно слабой, чтобы «США и Россия могли гарантированно уничтожить друг друга».

*Полковник А. Смирнов*

### КИТАЙ И ПРОТИВОРАКЕТНАЯ ОБОРОНА ТВД

ВОЕННО-ПОЛИТИЧЕСКОЕ руководство Китая обеспокоено тем, что программа создания системы противоракетной обороны на театре военных действий (ПРО ТВД), в рамках которой Япония и США осуществляют совместные исследования, выходит за пределы необходимого уровня самообороны. В частности, министр иностранных дел КНР Тан Цзясюань считает, что такая ПРО ТВД противоречит существующим тенденциям мирного развития, таким, как разрядка международной напряженности и сокращение вооружений.

Глава внешнеполитического ведомства КНР

предупредил, что в случае принятия Тайванем решения об участии в данной программе «китайское правительство и народ резко на это отреагируют». Пекин также обеспокоен вопросом, будет ли Тайвань включен в прилегающие к Японии районы, на которые распространяется действие новых договоренностей между Токио и Вашингтоном в оборонной сфере. Вхождение Тайваня в эту зону будет означать интеграцию острова в систему обороны японо-американского союза, что, по мнению западных специалистов, могло бы привести к нежелательному усилению настроений в пользу независимости в Тайбэе.

*Полковник А. Солнцев*

### НАТО И ПОЛЬША

В БЛИЖАЙШИЕ четыре года для выполнения требований НАТО вступившей в этот военно-политический альянс Польше необходимо реализовать 65 целевых проектов, 17 из которых вооруженные силы страны обязаны осуществить до апреля 1999 года. По оценке экспертов блока, доведение польских вооруженных сил до стандартов блока обойдется министерству национальной обороны в 1,4 млрд злотых. В первую очередь это касается соблюдения режима секретности на линиях связи и сохранения военных секретов Североатлантического союза, адаптации системы контроля за воздушным движением и идентификации

самолетов блока.

Принятая правительством Польши программа интеграции вооруженных сил в НАТО и их модернизации до 2012 года предусматривает преобразование в 1999-м генерального штаба Войска Польского в орган военного планирования (из 50 генеральских должностей останется менее 30); ликвидацию военных округов, переход сухопутных войск на корпусную структуру. В марте 1999 года вступил в силу закон об охране государственных и военных тайн, соответствующий стандартам НАТО и предусматривающий за его нарушение чиновником или журналистом

наказание в виде лишения свободы сроком до пяти лет. В соответствии с ним все граждане, имеющие по роду деятельности отношение к государственному или военному тайнам, должны заполнить соответствующую анкету и указать в ней ряд сведений: о состоянии своего имущества, болезнях, привычках, служебных или личных связях с иностранцами за последние 20 лет (требуется сообщить их фамилии, адреса и занимаемые должности), о пребывании за границей с указанием адресов, по которым приходилось жить или работать. От проверки на благонадежность освобождены президент, маршалы сейма и сената, премьер, министры, руководители конституционных органов и ведомств. Остальные граждане могут быть допущены к секретам НАТО только после получения от спецслужб соответствующего сертификата. Такую проверку уже прошли около 1,5 тыс. служащих министер-

ства обороны Польши и 150 гражданских лиц.

В департаменте сотрудничества с НАТО и защиты тайн ведомства охраны государства (ВОГ) развернуты засекреченные электронные каналы связи между властями Польши и главной штабквартирой блока в г. Брюссель. Созданы также две специальные (секретные) канцелярии, отвечающие стандартам блока, – в ВОГ и МИД. Подобные канцелярии будут открыты в аппаратах президента и премьера, сейме, министерстве внутренних дел и администрации. По распоряжению премьера от 11 марта 1999 года в «зонах безопасности» устанавливаются специальные средства защиты телекоммуникационных сетей, используемых для обработки, хранения и передачи секретной информации. Это позволит исключить доступ в данные зоны посторонних лиц, нелегальное прослушивание переговоров и просмотр документов.

*Полковник А. Ильин*

### РАЗРАБОТКА НОВОЙ РЛС ДЛЯ САМОЛЕТОВ F/A-18E И F

АМЕРИКАНСКАЯ корпорация «Боинг» в апреле 1999 года оформила требования к проекту, предусматривающему разработку РЛС с активной фазированной антенной решеткой (АФАР) для оснащения палубных истребителей-штурмовиков F/A-18E и F «Хорнет» (см. рисунок). Зарубежные эксперты рассматривают такое требование как намерение продолжить НИОКР по созданию самолетных РЛС с электронным сканированием луча в соответствии с программой ВМС США. За право заключения контракта на проведение полномасштабной разработки по этому проекту ведут конкурентную борьбу фирма «Рэйтеон» и корпорация «Нортроп – Грумман». Ожидается, что победитель будет объявлен в IV квартале 1999 года. Как отмечается в западных СМИ, американское военное ведомство пока еще не приступило к финансированию программы, и поэтому в настоящее время проектирование ведется только за счет средств разработчиков.

Сообщается, в частности, о начале летных испытаний экспериментального образца такой РЛС, которой оснащен самолет – летающая лаборатория «Ван-Илевн» (их проводят специалисты фирмы «Рэйтеон»). По мнению западных экспертов, эта станция будет рассматриваться как РЛС нового (четвертого) поколения, оснащенная АФАР, в то время как APG-77, устанавлива-

емая на борту тактического истребителя F-22A, относится только к третьему поколению. Отмечается, что четвертое поколение таких станций предполагает более высокий уровень интеграции радиоэлектронной элементной базы, что позволит добиться значительных уменьшений размеров и массы оборудования при одновременном расширении его возможностей.

В соответствии с имеющимися планами оснащение серийно выпускаемых самолетов F/A-18 модификаций E и F новыми РЛС должно начаться не ранее 2005 – 2006 года, так как к полномасштабному производству данных машин корпорация «Боинг» намерена приступить в 2000-м. Зарубежные эксперты не исключают того, что истребители-штурмовики F/A-18E и F третьей партии уже будут оснащены РЛС с электронным сканированием луча. А пока специалисты этого консорциума ведут разработку трех систем: электропитания, охлаждения и кабельной.

По сообщениям западных СМИ, оценка возможности проведения работ по усовершенствованию самолетов F/A-18E и F должна была начаться в мае 1999 года. Результаты проведенных исследований предполагается использовать также при создании бортового радиолокационного оборудования для истребителей, разрабатываемых по программе JSF.

*Полковник А. Горелов*



## ВООРУЖЕННЫЕ СИЛЫ НАТО ИСПЫТЫВАЮТ НЕДОСТАТОК В КРЫЛАТЫХ РАКЕТАХ ДЛЯ ВЕДЕНИЯ БОЕВЫХ ДЕЙСТВИЙ НА ТЕРРИТОРИИ ЮГОСЛАВИИ

КОМАНДОВАНИЕ американских ВВС изыскивает возможность дополнительного срочного финансирования работ по переоборудованию более 230 ядерных крылатых ракет воздушного базирования (КРВБ) AGM-86B ALCM в вариант AGM-86C CALCM с обычной БЧ (на рисунке слева – момент пуска ракеты, справа – приближе-



ние к цели). При этом отмечается, что уже выделены ассигнования на ускоренную поставку 92 модернизированных ракет. Зарубежные СМИ связывают необходимость выполнения этих работ с большим расходом КРВБ AGM-86C, применяемых при нанесении ударов по территории Югославии стратегическими бомбардировщиками B-52H.

Западные эксперты отмечают, что ведение боевых действий НАТО привело к истощению запаса крылатых ракет AGM-86C CALCM: их число сократилось более чем на треть (в начале конфликта насчитывалось 150). Конгресс США уже одобрил финансирование (за счет других программ) работ по переоборудованию 92 ядерных КРВБ AGM-86B в модификацию С (его размер составляет 51,1 млн долларов). Этими ракетами предполагалось пополнить арсеналы таких средств после проведения в декабре 1998 года вооруженными силами Соединенных Штатов и Великобритании операции «Лис пустыни». Подготовка производственной линии для выполнения указанных работ в нормальных условиях потребует, по оценке зарубежных экспертов, около года. Однако министерство обороны США заинтересовано в том, они начались в ноябре 1999 года и продолжались с темпом 12 ракет в месяц. Руководство американского военного ведомства изыскивает также источники финансирования, которые бы позволили выполнить такие же рабо-

ты еще на 230 КР AGM-86B. Кроме того, оно изучает вопрос о возобновлении производства новых ракет этого типа. Выпуск 1 715 ядерных КР воздушного базирования AGM-86B ALCM компания «Боинг» завершила в 1986 году, а в 1997-м более 300 из них были переоборудованы в AGM-86C CALCM.



Зарубежные эксперты указывают, что процесс модификации КР AGM-86B в существующий в настоящее время вариант AGM-86C Block 1, помимо замены ядерной БЧ обычной (масса 1 300 кг), предусматривает установку инерциальной навигационной системы с коррекцией по данным КРНС NAVSTAR вместо ИНС TERCOM.

С проблемой нехватки крылатых ракет морского базирования (КРМБ) для нанесения ударов по территории Югославии столкнулось и руководство британского военного ведомства. В частности, в западных СМИ отмечается большой расход КРМБ ВGM-109 Томахов, пуски которых производятся с борта подводной лодки «Сплэндид». В связи с этим министерство обороны Великобритании обратилось к американской фирме «Рэйтеон» с предложением ускорить поставки 65 таких КР. Командование британских ВМС рассчитывает, что ракеты будут поставлены до июля 1999 года.

*Полковник А. Заревский*

## ВЕНГРИЯ РАЗРЕШИЛА НАТО ИСПОЛЬЗОВАТЬ СВОИ АЭРОДРОМЫ

РУКОВОДСТВО Венгрии в конце апреля 1999 года приняло решение о предоставлении ряда аэродромов (см. рисунок), расположенных на ее территории, для базирования самолетов НАТО, принимающих участие в нанесении ударов по территории Югославии. В связи с этим зарубежные СМИ отмечают, что это государство, ставшее членом блока в середине марта 1999 года, является единственным из всех стран альянса, которое непосредственно граничит с СРЮ. Поэтому базирование авиации на венгерской территории, по мнению западных экспертов, обеспечивает авиации Североатлантического союза дополнительные возможности для ведения боевых действий.

Предполагается, что к числу аэродромов, на которых могут дислоцироваться самолеты НАТО, относятся: гражданский аэропорт Ферихедь, расположенный в районе г. Будапешт (на нем планируется принять 20 самолетов-заправщиков); военные аэродромы Кечкемет (основное место базирования истребителей МиГ-29 ВВС Венгрии), Тасар (в настоящее время здесь размещены международные силы по поддержанию мира в Боснии IFOR – Implementation Force), а также Текель, Сармеллек и Кишкунхалаш. Как отмечают зарубежные СМИ, руководство альянса планирует в кратчайшие сроки создать на этих аэродромах инфраструктуру, необходимую для обеспечения базирования на них авиации НАТО.

Не исключается, что уже в ближайшее время около 50 самолетов НАТО будут совершать вылеты и участвовать в боевых действиях против Югославии с территории Венгрии. По данным журнала «Флайт» к середине мая 1999 года в аэропорту Ферихедьи уже дислоцировалось восемь самолетов-заправщиков Североатлантического альянса, а прибытие истребителей-штурмовиков F/A-18 на аэродром Тасар произойдет в течение ближайших двух недель.

По сообщению зарубежных СМИ, предложение использовать венгерские аэродромы для нанесения ударов по территории СРЮ поступило от руководителей Германии и Италии. Они считают, что на аэродромах их стран уже дислоцируются слишком много самолетов Североатлантического союза и они не способны обеспечить дополнительное ко-

личество авиационной техники при расширении проводимой операции. В связи с этим сообщается о намерении командования НАТО увеличить численность группировки, участвующей в боевых действиях против Югославии, еще более чем на 300 самолетов.

Зарубежные эксперты отмечают, что на протяжении многих лет Югославия и Венгрия тесно сотрудничали в различных областях. В настоящее время на территории югославской провинции Воеводина проживает большая по численности венгерско-

венгерская этническая группа. Несмотря на это руководство Венгрии, как и других государств, стремящихся или уже вступивших в НАТО, предоставили Североатлантическому союзу право на использование своего воздушного пространства.

*Полковник А. Горшенин*



Аэродромная сеть Венгрии

кая этническая группа. Несмотря на это руководство Венгрии, как и других государств, стремящихся или уже вступивших в НАТО, предоставили Североатлантическому союзу право на использование своего воздушного пространства.

*Полковник А. Горшенин*

#### ИНДИЯ ВОЗОБНОВИЛА ИСПЫТАНИЯ БАЛЛИСТИЧЕСКИХ РАКЕТ СРЕДНЕЙ ДАЛЬНОСТИ

УСПЕШНО завершился испытательный запуск новой баллистической ракеты средней дальности (БРСД) «Агни-2» (на рисунке изображена слева), осуществленный 11 апреля 1999 года с полигона в штате Орисса. Полезная нагрузка приводилась в акватории Индийского океана почти в 2 000 км от места запуска.

Об этом эксперименте в соответствии с имеющимися договоренностями было заранее предупреждено правительство Пакистана. Индийские специалисты не проводили испытаний своих баллистических ракет в течение пяти лет, завершив в 1994 году серию из трех испытательных запусков БРСД «Агни-1» с дальностью действия 1 500 км.

Несмотря на то что администрация США настаивала на отказе Индии от наращивания ракетно-ядерного потенциала, руководство республики санкционировало начало испытаний БРСД «Агни-2» в рамках программы создания современной ракетно-космической техники, которая будет применяться исключительно в оборонительных целях как средство сдерживания.

*Капитан А. Рогачев*

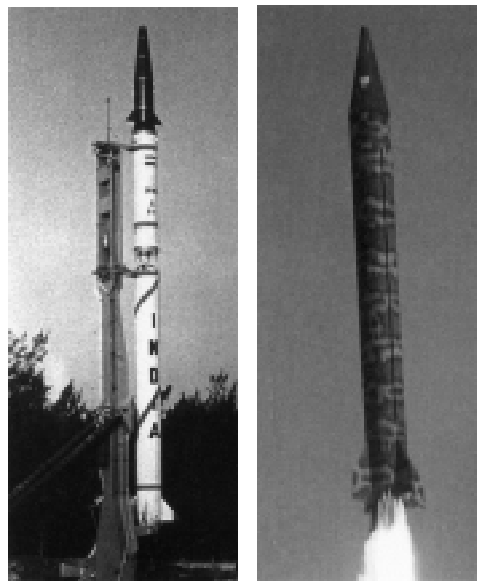

#### ПАКИСТАН ИСПЫТЫВАЕТ НОВЫЕ БАЛЛИСТИЧЕСКИЕ РАКЕТЫ

В ОТВЕТ на запуск индийской БРСД «Агни-2» руководство Пакистана приняло решение о проведении испытаний своих БРСД «Гхаури-2» (см. рисунок вверху справа) и «Шахин-1», которые были успешно проведены соответственно 14 и 15 апреля 1999 года.

БРСД «Гхаури-2», по заявлению пакистанского руководства, предназначена для доставки ядерных и обычных боеголовок массой до 600 кг на расстояние до 2 200 км. По оценке зарубежных экспертов, это позволит ракете поражать с мобильной пусковой установки цели на большей части территории

Индии, а также наносить удары по ее столице, что, по их мнению, может привести к дальнейшему наращиванию гонки ракетно-ядерных вооружений в Азиатско-Тихоокеанском регионе.

Твердотопливная БРСД «Шахин-1», согласно данным зарубежной прессы, имеет дальность стрельбы 750 – 800 км и способна нести полезную нагрузку до 1 000 кг (как ядерную, так и обычную). В настоящее время в стадии доработки находится ее модификация – «Шахин-2» с дальностью действия до 2 200 км.

*Майор А. Роганов*

## ИНОСТРАННАЯ ВОЕННАЯ ХРОНИКА

### БОЛГАРИЯ

\* **БУДЕТ СОКРАЩЕНА** более чем на 30 проц. (с 80 тыс. до 50 тыс. человек) численность личного состава армии в течение пяти лет. Эта мера, предпринимая как в силу финансовых обстоятельств, так и под давлением НАТО, означает, что в период до 2003 года будут уволены в запас 8 600 офицеров и 11 тыс. сверхсрочников. Ежегодный призыв военнослужащих срочной службы сократится почти на 19 тыс. человек и составит около 26 тыс. призывников.

\* **ГЛАВНЫЙ АРГУМЕНТ** правительства страны о сокращении армии состоит в том, что на сегодняшний день около 90 проц. военного бюджета идет на содержание личного состава, а на ремонт В и ВТ и закупку новой техники — только 7 проц. В настоящее время относительные размеры расходов на оборону в государстве больше, чем в других восточноевропейских странах: в 1999 году на них приходится 2,5 проц. ВВП, а в следующем будет выделено 3,09 проц.

\* **ПРАВИТЕЛЬСТВО** отправило на доработку проект военной доктрины Болгарии, ранее объявленный президентом республики и верховным главнокомандующим ее армии Петром Стояновым окончательно завершенным. Главная причина отсрочки принятия этого документа — серьезные разногласия между членами болгарского руководства по вопросам национальной безопасности. Так, в этом проекте предлагается сделать ставку на оборонной области прежде всего на помощь НАТО и ЗЕС, а уже затем на собственный военный потенциал. Однако в правительстве возобладала точка зрения, которая расставляет эти приоритеты в обратном порядке. Не исключено, что события в Югославии также внесут определенные коррективы в проект, утверждающий, что источников внешней военной угрозы для страны не существует.

### ВЕНГРИЯ

\* **ОКОЛО 2 млн** агитационных листовок на английском и сербском языках были отнесены ветром на венгерскую территорию. По свидетельству агентства «Эй-Би-Си» — это лишь один эпизод «крупной психологической операции, проводимой против СРЮ». В частности, в ходе ее применяется самолет — ВКП ЕС-130Е, с борта которого транслируются на сербском языке радио- и телепередачи, разъясняющие местному населению, почему наносятся ракетные и бомбовые удары.

### ГЕРМАНИЯ

\* **13 АПРЕЛЯ 1999 года** при выполнении захода на посадку в аэропорту Тегель (близ г. Берлин) потерпел катастрофу транспортно-десантный вертолет СН-53G. Три члена экипажа погибли. Причины катастрофы выясняются.

### ИЗРАИЛЬ

\* **ОКОНЧАТЕЛЬНО** определены сроки поставки ВМС страны трех дизель-электрических подводных лодок типа «Долфин» (проект 800) немецким концерном «HDW — Тиссен Нордзееверке». Первые две — «Долфин» и «Левиафан» — успешно завершили морские ходовые испытания в Норвежском море и должны были быть поставлены Израилю в марте и мае этого года соответственно. Третью ПЛ — «Текума» — планируется передать ВМС в феврале 2000 года. Лодки, имеющие надводное водозмещение 1 640 (подводное — 1 900 т), будут вооружены ПКР «Суб Гарпун», торпедами и минами.

\* **28 МАРТА** при выполнении тренировочного полета над Средиземным морем произошла авария тактического истребителя F-16В национальных ВВС. Обоим пилотам удалось спастись. По предварительным данным, причиной инцидента стала неисправность силовой установки. По распоряжению командующего проводится проверка двигателей на всех самолетах этого типа.

\* **ОБОСТРИЛАСЬ** конкурентная борьба за поставку национальным ВВС до 100 тактических истребителей после того, как было распространено сообщение о том, что стоимость заказа может превысить 4 млрд долларов в зависимости от выбора альтернативного варианта. Согласно публикациям зарубежной военной печати, это будет крупнейшая в истории Израиля сделка по закупке сразу такого большого количества боевых самолетов. В настоящее время рассматриваются три возможных варианта закупок: компания «Боинг» предлагает поставить 40 F-15I в дополнение к 25 поступающим на вооружение; корпорация «Локхид — Мартин» — до 110 тактических истребителей F-16I; третий вариант — объединенная поставка партий вышеуказанных истребителей обеих фирм. Конкурс был объявлен два года назад, и сейчас они находятся на завершающем этапе тендера по конкурсной программе. Первоначально сумма заказа составляла 2,5 млрд долларов. По заявлению президента отделения «Аэроспейс» корпорации «Локхид — Мартин», правительство Израиля запросило новые расценки на приобретение самолетов в США.

### ИРАК

\* **ВВОДИТСЯ** в действие чрезвычайный мобилизационный план на случай широкомасштабной агрессии со стороны США и Великобритании, так как, по мнению руководства страны, за ударами по Югославии и разрешением тем или иным способом кризиса на Балканах неизбежно последует военная акция против Ирака. Иракские власти уверены, что она будет сопровождаться выступлениями против существующего режима. Поэтому низовым ячейкам правящей партии «Баас» поручено усилить контроль за обстановкой во всех населенных пунктах Ирака.

\* **МИНИСТР** иностранных дел Ирака Мухаммед Саид ас-Сахаф призвал генерального секретаря ООН Кофи Аннана «занять четкую и ясную позицию по вопросу о продолжающейся агрессии против Багдада» и потребовал внести этот вопрос на рассмотрение Совета Безопасности ООН. В свою очередь, вице-президент Ирака Таха Ясин Рамадан обратился к международному сообществу, и в частности к арабским странам, принять меры, направленные на прекращение ударов авиации США и Великобритании, которые наносят ущерб жизненно важным для страны объектам нефтяной промышленности.

### ИРАН

\* **УЧЕНИЯ** национальных военно-морских под условным названием «Фатех-77» были проведены в период с 27 февраля по 7 марта 1999 года в акватории Персидского и Оманского заливов. Они проходили в пять этапов, и в них принимали участие 11 боевых надводных кораблей, две подводные лодки, эскадрильи истребителей и вертолетов огневой поддержки, десантные подразделения и отряды специального назначения. В ходе учений отрабатывались все виды обороны и боевых действий корабельного соединения в море, а также проводились испытания новейших видов оружия и военной техники. Цель маневров — проверка боеготовности ВМС страны к отражению возможной агрессии.

### КАМБОДЖА

\* **ПРАВИТЕЛЬСТВО** ведет переговоры с фирмой «Израэль эркрафт индастриз» (IAI) относительно возможности получения модернизированных истребителей МиГ-21, которые должны оставаться в распоряжении этой компании до полной оплаты Камбоджей всех проведенных работ. Девять боевых и учебно-боевых самолетов были переданы Израилю в 1996 году для модернизации и капитально-восстановительного ремонта в рамках общего контракта стоимостью 15 млн долларов, которым также предусматривалось приобретение шести усовершенствованных учебно-тренировочных самолетов L-39 фирмы «Аэро воходоходы». В настоящее время в состав национальных военно-воздушных сил входят 24 самолета МиГ-21БИС и МиГ-21УМ, но ни один из них не эксплуатируется. Первоначально предполагалось, что оставшиеся устаревшие самолеты будут модернизированы в Китае или Израиле, однако, по оценкам западных специалистов, финансовые проблемы едва ли позволят сделать это. Программой модернизации МиГ-21, осуществляемой фирмой IAI, предусматривается продление срока их службы за счет улучшения конструкции.

### КАНАДА

\* **В ЗНАК ПРОТЕСТА** против агрессии НАТО на Балканах в апреле 1999 года группа неизвестных лиц перерезала тросы военной радиотрансляционной станции и подожгла здания трех складских помещений на одном из учебных полигонов воинской части, дислоцированной в провинции Виктория. По этой же причине в городке Нанаймо, где находится база канадских ВМС, был совершен поджог военного гаража. В связи с этим на военных базах в канадской провинции Британская Колумбия, командование которых опасается повторения диверсий со стороны канадцев, выступающих против участия страны в агрессии, введен режим усиленной охраны.

### КИПР

\* **ПО НЕКОТОРЫМ ДАННЫМ**, на территории острова в 180-км буферной зоне находятся до 16 тыс. противопехотных мин. Известно также, что на самой «зеленой линии» расположены 38 минных полей и еще 78 — в 500 км по обе стороны от этой зоны.

Вопрос о разминировании минных полей давно был поднят кипрским правительством. В свою очередь, Канада, направляющая в течение последних 30 лет свои подразделения в войска ООН на острове, выразила готовность оказать помощь киприотам при разминировании.

\* **ПРАВИТЕЛЬСТВО** республики очередной раз обратилось в ООН с протестом в связи с нарушением турецким военным самолетом воздушного пространства страны.

### КИТАЙ

\* **СПУЩЕН** на воду эскадренный миноносец «Шеньчжень», второй в серии кораблей, относящихся по классификации НАТО к типу «Люхай». Эсминец водоизмещением 6600 т строится на националь-



ной судоверфи в г. Далайн, но большая часть его оборудования была поставлена из других стран: газотурбинные установки из Украины, электрические системы из Германии, торпеды из Италии. Основное вооружение корабля будет состоять из 16 ПКР С-802 (ССS-N-4), а также из зенитных ракет малой дальности для объектовой ПВО. На нем будут базироваться два противолодочных вертолета Ка-28 российского производства. Эсминцы этого типа предполагается использовать в Южно-Китайском море, в том числе совместно с приобретаемыми в России кораблями того же класса типа «Современный».

\* В СООТВЕТСТВИИ с постановлением председателя КНР Цзяна Цзямина (1998) началось свертывание коммерческой деятельности китайской армии, вооруженной народной полиции и правоохранительных органов. Это решение главы государства было вызвано сообщениями о вовлеченности армии и правоохранительных органов в контрабанду и финансовые аферы, в том числе и международного характера. В настоящее время на принадлежащих военным и полицейским структурам заводах, фабриках и сельскохозяйственных предприятиях осуществляется широкая реорганизация, которая должна завершиться к концу 1999 года. Однако в связи с этим возникла проблема – как обеспечить финансирование вооруженных сил (2,9 млн человек), ранее на треть обеспечивавших себя самостоятельно.

\* НАТО, утверждая китайское агентство Синьхуа, вмешиваясь в косовскую проблему, пытается реализовать в Европе стратегические планы расширения на Восток. При этом подчеркивается, что США стремятся как можно скорее установить полный контроль на Балканах и ослабить влияние России в этом регионе. Кроме того, Соединенные Штаты хотят превратить Косово в полигон для отработки новой коалиционной стратегии блока в XXI веке, суть которой заключается в снятии ограничений на функции НАТО с тем, чтобы он постепенно стал инструментом проведения США во всем мире своей стратегии и политики экспансии.

\* ПРЕМЬЕР государственного совета КНР Чжу Жунцзи считает, что кризис на Балканах чреват угрозой начала третьей мировой войны, которая особенно усилится, если НАТО предпримет наземную операцию в данном регионе. В связи с этим, по его мнению, необходимо предотвратить такое развитие ситуации, которое может привести к новой мировой войне.

#### КНДР

\* БУДЕТ РАЗРЕШЕН допуск инспекторов США на ядерные объекты страны весной 1999 года согласно достигнутой в г. Нью-Йорк договоренности. Соединенные Штаты настаивают также на проверке подземных объектов, где, по их мнению, КНДР может производить ядерное оружие и наладить производство биологического и химического оружия.

\* ВОЕННО-ПОЛИТИЧЕСКОЕ руководство призвало все страны мира заключить новый договор о нераспространении ядерного оружия, который в законодательном порядке обяжет бы государства, обладающие этим вооружением, прекратить все разработки и испытания в этой области, а также уничтожить его.

#### КОЛУМБИЯ

\* ПРАВИТЕЛЬСТВО в марте 1999 года увеличило вдвое (2 трлн песо) военный бюджет страны, приняв во внимание представленный министерством обороны проект о реорганизации национальных вооруженных сил. Он предусматривает повышение боеспособности армии, улучшение подготовки военнослужащих (в основном за счет более качественного отбора призывников), реструктуризацию, модернизацию и техническое перевооружение военной разведки, а также активную борьбу с коррупционерами из числа военнослужащих.

#### ЛИВАН

\* ПО МНЕНИЮ ливанского политолога Рагида ас-Сулх, арабам и мусульманам не следует безоговорочно поддерживать действия США и НАТО в целом в Югославии. В статье, опубликованной в газете «Аль-Хаят», он подчеркнул, что члены Североатлантического союза только «делают вид, что встали на защиту ислама в Европе», тогда как политика НАТО «отличается враждебностью по отношению к странам Востока, а также к арабам и мусульманам, населяющим их». По утверждению вышеназванного политолога, позиции блока в отношении Палестины, Иерусалима, Ирака, Судана и Ливии по проблемам нефти, вооружений, арабской солидарности «никак не свидетельствуют об их заботе о судьбах мусульман, арабов и народов Востока». Он отмечает, что арабские страны, крайне осторожно относящиеся к позиции по вопросу о действиях НАТО в Югославии, понимают, что «Запад может повторить свои действия для укрепления собственных стратегических позиций под предлогом защиты меньшинств. Он может предложить защиту группе мусульман в одном месте, чтобы нанести жестокие удары исламу, мусульманам и арабам в других».

#### ЛИВИЯ

\* ВОЗОБНОВИЛИСЬ в марте 1999 года слушания по делу о «преднамеренном убийстве» в г. Триполи, в котором ливийский суд предъявляет обвинения бывшему советнику президента США Рональда Рейгана Джону Пойндекстеру, экс-директору ЦРУ Уильяму Кейси, бывшему командующему 6-м флотом ВМС США адмиралу Фрэнку Келсо и еще трем высокопоставленным чиновникам администрации Рейгана. Все они обвиняются в «преднамеренном убийстве 41 человека» и «предумышленном покушении на жизнь еще 266 человек». В апреле 1986 года США, обвинив Ливию в организации взрыва в ночном кафе в г. Берлин, в результате которого погибли американские военнослужащие, нанесли массированные воздушные удары по городам Триполи и Бенгази. Жертвой этих налетов стала, в частности, приемная дочь М. Каддафи.

#### ООН

\* ВСТУПИЛА в силу в марте 1999 года Международная конвенция о запрещении использования, складирования, производства, распространения и передачи другим странам противопехотных мин, которая была открыта для подписания в г. Оттава 3 декабря 1997 года. Все ее участники в течение четырех лет должны будут уничтожить имеющиеся у них запасы мин, а в течение десяти лет – ликвидировать все минные поля. В настоящее время конвенцию ратифицировали 65 стран. Всего к ней присоединились 134 государства, за исключением таких крупных держав, как США, Китай и Россия.

#### ПЕРСИДСКИЙ ЗАЛИВ

\* В БЛИЖАЙШИЕ пять лет шесть государств Персидского залива (Саудовская Аравия, Кувейт, ОАЭ, Катар, Оман и Бахрейн) планируют, по утверждению западных военных экспертов, выделить на закупку В и ВТ около 100 млрд долларов. Одним из крупнейших поставщиков оружия региону является ЮАР, которая в настоящее время ведет переговоры с Саудовской Аравией, Кувейтом и Катаром о продаже этим государствам артиллерийских систем и ракетных комплексов класса «земля – воздух» на сумму 2 млрд долларов.

#### РЕСПУБЛИКА КОРЕЯ

\* ПЛАНИРУЕТСЯ взять в аренду у США до 2006 года 30 учебно-тренировочных самолетов Т-38А (стоимость контракта составляет 86 млн долларов). Первые шесть машин уже поступили на вооружение ВВС, остальные будут поставлены в сентябре 1999 года. Это решение командование национальных ВВС мотивирует тем, что в мае 2000 года истекает срок эксплуатации учебно-боевых самолетов F-5B, а Т-38А имеет наиболее почти такие же летно-технические характеристики.

\* ПРАВИТЕЛЬСТВО страны считает недостаточно совершенной и дорогостоящей региональную систему ПРО ТВД, с инициативой создания которой в качестве меры защиты от возможной угрозы со стороны КНДР выступает США. В связи с этим Республика Корея хочет добиться от Вашингтона согласия на создание собственной ракеты средней дальности, способной поражать цели на территории Северной Кореи, включая столицу страны г. Пхеньян.

#### США

\* ПРАВИТЕЛЬСТВО страны приняло решение о расширении технической и профессиональной помощи вооруженным силам Колумбии в борьбе против наркомафии, а также в их модернизации и реструктуризации. Как сообщается, в 1998 году США оказали этой стране военную помощь в размере 100 млн долларов, причем 80 проц. были направлены полиции.

Вместе с тем правительство объявило о прекращении каких-либо контактов с представителями Революционных вооруженных сил Колумбии (РВСК) до тех пор, пока в руки американского правосудия не будут переданы убийцы трех американцев, расстрелянных в начале марта на колумбийско-венесуэльской границе. Руководство РВСК признало, что ответственность за это преступление несет один из полевых командиров этого повстанческого движения.

\* В ХОДЕ испытательного полета разбился прототип американского стратегического разведывательного беспилотного летательного аппарата (БЛА) «Глоубал Хок». По заявлению руководства ВВС США, авария произошла спустя 20 мин после вылета с авиабазы Эдвардс (штат Калифорния), поскольку аппарат сорвался с высоты 12 300 м. В настоящее время фирма-разработчик «Телледайн Райан» ведет сборку еще трех БЛА.

\* КОМПАНИЯ «Локхид – Мартин» осуществила поставку 3035-го тактического истребителя F-16, что это является своего рода рекордом.

\* ПАЛАТА в марте 1999 года представителей конгресса США одобрила законопроект о развертывании национальной системы ПРО, который поддержали 239 законодателей (против проголосова-

ли 185). Этот документ, в отличие от ранее одобренного сенатом аналогичного законопроекта, не содержит требования к администрации президента приступить к развертыванию системы ПРО, «как только это станет технически осуществимым». В свою очередь, администрация США сняла свои возражения по поводу инициативы членов американского конгресса о развертывании национальной системы ПРО. Ранее Белый дом заявлял, что наложит вето на соответствующий законопроект, так как тот может подорвать действующий Договор по ПРО от 1972 года и нанести ущерб переговорам с Российской Федерацией по вопросам разоружения. Изменение своей позиции администрация объясняет внесением в первоначальный вариант, рассматриваемый в сенате, поправки, которые якобы изменили содержание этого законодательного акта. В частности, одна из них лишь подтверждает важность переговоров с Москвой в области сокращения ядерных арсеналов.

\* СОГЛАСНО опросам общественного мнения, проведенного в апреле 1999 года, за продолжение воздушных ударов по Югославии выступают около 60 проц. американцев. Однако, как утверждают эксперты, ситуация может резко измениться, если США начнут нести потери или увязнут в длительной наземной кампании. В марте, согласно данным опроса исследовательской службы Гэллага, проведенного перед принятием решения о нанесении воздушного удара по Югославии, участие страны в военной операции НАТО против Югославии поддержали менее половины американцев. Как показали результаты проведенного исследования, за участие США в операции НАТО высказались 46 проц. американцев, против выступили 43 проц. опрошенных.

\* ВСТУПИЛ в завершающий этап процесс вывода американских вооруженных сил из Панамы. В настоящее время там остались три американские базы: Говард, Форт Клайтон и Форт Шерман, на которых находится около 4 тыс. военнослужащих. В начале апреля 1999 года командование сухопутных войск США прекратило реализацию программы по подготовке солдат и офицеров к ведению боевых действий в условиях джунглей, которая выполнялась на территории военной базы Форт Шерман. По заявлению представителя Южного командования, этот объект прекратит свое существование в июне 1999 года.

\* ПРОЦЕСС ухода американских войск из Панамы будет проходить до конца 1999 года. Согласно соглашениям от 1977 года США должны к этому сроку полностью вывести свои войска и передать Панамский канал, а также все принадлежавшие им ранее объекты правительству этой страны.

\* ВЕЧЕРОМ 7 апреля 1999 года югославские средства ПВО сбили американский беспилотный летательный аппарат «Хантер». В начале апреля войска НАТО использовали восемь БЛА этого типа, в частности, для наблюдения за территорией СРЮ и вскрытия югославской системы ПВО. Стоимость одного аппарата составляет примерно 1,3 млн долларов. «Хантер» может вести разведку на низких высотах в любое время суток, позволяет получать информацию о противнике и местности в реальном масштабе времени, находится в воздухе до 12 ч. Его радиус действия составляет 125 – 150 км, управление полетом осуществляется с помощью мобильной наземной станции.

\* СЦЕНАРИЙ возможных боевых действий сил НАТО против Югославии включает, по сообщениям западной прессы, нанесение первого (ограниченного) воздушно-ракетного удара по территории этой страны самолетами тактической авиации союзников и крылатыми ракетами «Томахок» с борта американских кораблей и подводных лодок из состава 6-го флота США, находящихся в Средиземном и Адриатическом морях. Удару (до 70 КР) должны подвергнуться в первую очередь объекты и средства ПВО Сербии, командные пункты и центры управления, аэродромы, военные склады и казармы. В случае достижения мирного соглашения на условиях альянса Пентагон планирует включить в состав передового контингента сил блока (до 7 000 человек) 24-й экспедиционный батальон морской пехоты, который должен быть доставлен десантными кораблями в греческий порт Салоники, а впоследствии заменен подразделениями сухопутных войск США (до 4 000 человек). Предполагаемая общая численность сил НАТО в Югославии может составить от 30 до 100 тыс. военнослужащих.

#### ТАЙВАНЬ

\* В РАМКАХ двухстороннего военно-технического сотрудничества намечается закупить в США четыре эскадренных миноносца типа «Кидд», оснащенных автоматизированным ЗРК «Иджис». Если сделка состоится, то корабли стоимостью около 800 млн долларов каждый будут поставлены ВМС страны ориентировочно в 2006 – 2008 годах. Вопреки возражениям Пекина США активно снабжают Тайвань современными В и ВТ, включая истребители-бомбардировщики F-16 и ЗРК «Пэтриот».

\* ВОЕННО-ПОЛИТИЧЕСКОЕ руководство приняло решение о строительстве на острове наземных радиолокационных станций раннего оповещения, позволяющих контролировать воздушное пространство вокруг острова в радиусе 1 000 км. С 2001 года на эти цели в течение шести лет будет выделено 26 млрд тайваньских долларов (около 780 млн долларов США). В настоящее время национальные вооруженные силы используют электронные системы наблюдения с самолетов, которые позволяют осуществлять контроль воздушного пространства в радиусе 500 – 600 км.

#### ТУРЦИЯ

\* ВЫСШИЙ избирательный совет Турции аннулировал депутатский мандат парламентария Бахаттина Шекера – в прошлом государственного министра, а также временно исполняющего главы военного ведомства – в связи с его призывом в армию. Таким образом, Шекер стал первым турецким политиком, которого министерство обороны заставило исполнить конституционный долг перед своим отечеством.

\* В МАРТЕ 1999 года подписано соглашение с Литвой о сотрудничестве в области военного образования. Kommentуруя данный документ, министр обороны Турции Хикмет Сами Тюрк заявил, что Анкара и Вильнюс придерживаются единых взглядов по вопросам развития двусторонних военных связей, подчеркнув при этом, что его страна поддерживает стремление Литвы вступить в НАТО.

\* ПРИНЯТО на съезде Курдской рабочей партии решение о переименовании КРП в «Народно-освободительную армию Анатолии» (НОА). Ее генеральным председателем вновь избран Абдуллах Оджалан, захваченный в феврале 1999 года в Кении и в настоящее время находящийся под стражей в Турции. Причина переименования КРП, около 15 лет добивающейся силой создания на части территории Турции «независимого Курдистана», объясняется недостатком в боевиках, прежде всего в районах Черного и Средиземного морей, и стремлением пополнить свои ряды за счет действующих там группировок левого толка. С ними, как следует из решения съезда, планируется установить тесные связи, им также будет оказываться необходимая поддержка.

#### ЮАР

\* СОЗДАЮТСЯ по инициативе ОАЕ миротворческие силы Сообщества развития юга Африки. Эта организация неоднократно призвала к отказу от услуг европейских государств и США в урегулировании конфликтов на континенте и к формированию собственного мобильного и мощного миротворческого корпуса. Они создаются также при полном одобрении и поддержке со стороны ООН. Техническую и финансовую помощь согласились оказать Бельгия, Германия, Дания, Индия, Китай, Норвегия, США, Финляндия, Франция и Швеция.

\* В РЕДАКЦИОННОЙ статье газеты «Бизнес дей» под заголовком «Деградация НАТО» говорится, что впервые за 50 лет существования этот военный блок совершил агрессию против суверенного государства, что ставит под вопрос его способность в будущем использовать военную силу в интересах мира. В ней делается вывод, что решать трагедию Косово следует за столом переговоров только под эгидой ООН, которая в состоянии гарантировать беспристрастность и обеспечить выполнение сторонами достигнутых договоренностей.

### Уважаемые читатели!

**Издательский Дом «Русская разведка» приступил к выпуску уникального пятитомника «Военная разведка в России».**

**Вашему вниманию предлагаются первые две книги. Желающие приобрести это редкое издание могут обратиться в издательство**

**по телефонам:  
(095) – 198-51-75  
(095) – 198-75-28**

**Почтовый адрес: 123298, г. Москва. а/я № 44.**

**ГРИФ СНЯТ**

**«СЕКРЕТНО»**

ЭКЗ. ЕДИНСТВЕННЫЙ

## **П Л А Н Ы В Е Л И К О Б Р И Т А Н И И П О Н А Н Е С Е Н И Ю П Р Е В Е Н Т И В Н Ы Х Я Д Е Р Н Ы Х У Д А Р О В В Е В Р О П Е**

ТОЛЬКО атомная бомбардировка городов Западной Европы способна остановить вторжение советских войск в Великобританию. Такая рекомендация содержалась в секретных документах британского комитета по разведке в 1951 – 1952 годах.

Согласно досье, рассекреченным архивным управлением Соединенного Королевства, члены комитета по разведке, в который входили главы всех британских политических и военных спецслужб, исходили из того, что СССР начнет войну против западных стран в 1955 или 1956 году, и советские солдаты окажутся на берегу Ламанша через 60 дней. По прогнозам военных аналитиков того времени, Москва планировала высадку на Британские о-ва десанта в количестве 150 тыс. человек при поддержке несколько сот бомбардировщиков.

В случае возникновения такого вооруженного конфликта английские спецслужбы предлагали премьер-министру страны отдать приказ Королевским ВВС нанести ядерные бомбовые удары по советским войс-

кам на территориях Франции, Германии и Нидерландов, а также ряда других стран Западной Европы. Если британская армия не предпримет превентивных мер в отношении «советских агрессоров», предупреждали аналитики, СССР сможет вывести из строя при помощи ядерного, химического и бактериологического оружия систему ПВО Великобритании. Как утверждали на Уайтхолле, советские генералы намеревались уничтожить в общей сложности 22 британских города, включая Лондон, Бирмингем, Белфаст и Лидо, где сосредоточены основные военные объекты страны.

«Советский Союз уже располагает технологией производства атомного оружия и провел испытания бомбы в 1949 году, тогда как мы рассчитывали, что это произойдет лишь в 1952 году», – говорилось в одном из секретных докладов спецслужб. Кроме того, папки с грифом «Совершенно секретно» содержали рекомендации «изолировать» 40 тыс. членов Коммунистической партии Великобритании, которые рассматривались как «потенциальные саботажники».

## **ПРОВЕРЬТЕ СВОИ ЗНАНИЯ**

**Задание 5:** Как бы вы назвали изображенный на рисунке образец оружия и какие детали, от каких систем (в этом задании использованы четыре образца) и каких стран-изготовителей были взяты за основу?

*Материал подготовил  
К. Филипенко*

**Ответы на задание 3:** Пистолет.  
1. Рама, спусковая скоба, спуск – пистолет Лигнозе, модель 2А (Германия). 2. Рукоять – бесшумный пистолет тип «67» (Китай). 3. Ствол, мушка, целик – пистолет АМР, модель 180 (США). 4. Затвор, затыльник с предохранителем – пистолет Сзведж, модель 1907 года (США). 5. Затворная задержка – пистолет Вальтер Р-88 (Германия)

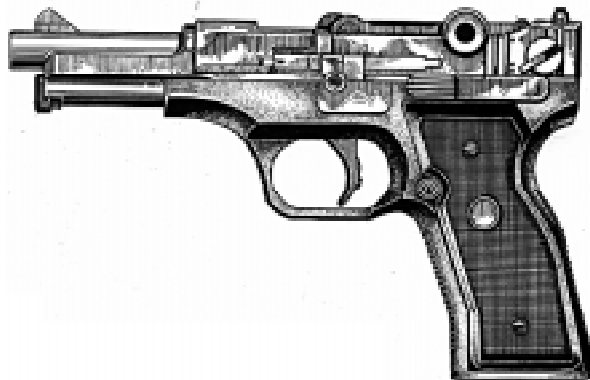

## КРОССВОРД

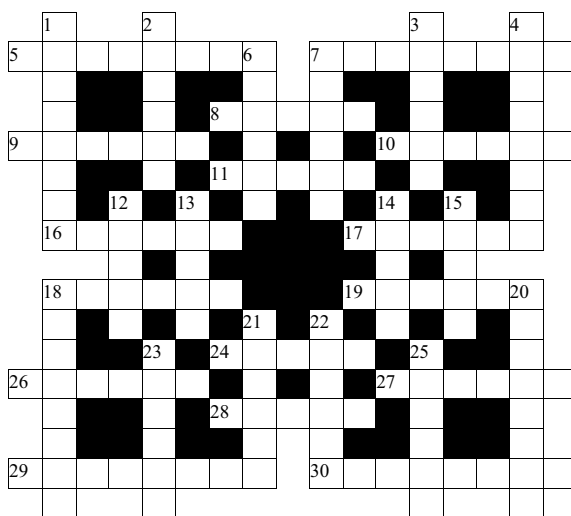

**По горизонтали:** 5. Ряд стратегических операций и других военных действий, объединенных общим замыслом и направленных на достижение важных военно-политических целей. 7. Город в Великобритании, место проведения международных авиационных выставок. 8. Секретные сведения военного, политического, экономического и иного характера, охраняемые государством. 9. Бельгийская винтовочная противотанковая граната. 10. Прибор для определения направления на ориентир. 11. Тип чилийских ракетных катеров. 16. Диаметр ствола огнестрельного оружия. 17. Участок местности, назначаемый огневым средствам для поражения противника огнем прямой наводкой. 18. Горючее для карбюраторных автомобильных и поршневых авиационных двигателей. 19. Горючий продукт, применяемый в качестве огнеметно-зажигательных смесей. 24. Действия одиночного самолета

по обнаружению и уничтожению самолетов противника или военных наземных объектов. 26. Американский палубный штурмовик. 27. Род сухопутных войск в вооруженных силах многих стран. 28. Грузо-пассажирская модификация легкового автомобиля. 29. Британский 9-мм пистолет-пулемет. 30. Название отдельной механизированной бригады войск территориальной обороны Италии.

**По вертикали:** 1. Задняя часть артиллерийского ствола, в которой расположен затвор орудия. 2. Военно-морская база ВМС Египта на Красном море. 3. Германский 2-т военный грузовой автомобиль. 4. Воинское звание в сухопутных войсках Великобритании. 6. Островное государство в Карибском море, член Организации американских государств. 7. Американская управляемая ракета класса «воздух – воздух». 12. Правая (левая) оконечность строя. 13. Схематический чертеж местности. 14. Открытое полевое фортификационное сооружение, выступающее в сторону противника в виде угла  $60^\circ - 120^\circ$  и позволяющее вести косоприцельный огонь. 15. Американская ракета-носитель. 18. Прибор для отбора проб воды с различных глубин и измерения температуры. 20. Французский переносной ЗРК. 21. Спортивный снаряд для тренировок летного состава, космонавтов и парашютистов-десантников. 22. Противотанковое земляное заграждение. 23. Французский тактический истребитель. 25. Британский броневедомитель.

### Ответы на кроссворд (№ 3, 1999 год)

**По горизонтали:** 1. Детонатор. 5. «Фрегат». 6. «Даммам». 9. Кельн. 10. «Сауда». 11. Отзыв. 13. «Стормер». 15. Исполин. 17. Бак. 19. Итами. 20. «Акила». 22. Лот. 25. «Проулер». 27. Санитар. 28. «Ягуар». 30. Нагар. 31. «Сокол». 32. Капрон. 33. «Шафрир». 34. Роттердам.

**По вертикали:** 1. «Джейн». 2. Трассер. 3. «Трапани». 4. «Ромео». 5. «Фалкон». 7. «Мозель». 8. Рубка. 9. «Кассиопея». 12. Винтокрыл. 14. Метол. 16. Бил. 18. «Кат». 21. Допуск. 23. «Омега». 24. «Отокар». 26. Рангоут. 27. «Сёрланд». 29. Репер. 31. Серам.

**В соответствии с приказом Министра обороны Российской Федерации проведен конкурс лучших материалов, опубликованных в журналах Министерства обороны РФ и газете «Красная Звезда» в 1998 году. Среди победителей – наши авторы.**

**Сердечно поздравляем полковника ПЕЧУРОВА С.Л. с присуждением второй поощрительной премии и благодарностью от Министра обороны РФ, полковника ВАЩИННА И.В. и полковника запаса ИВАНИЧКИНА Ю.В. с награждением грамотами Министра обороны РФ.**

**Желаем нашим лауреатам счастья, здоровья, дальнейших творческих успехов!**

При подготовке материалов в качестве источников использовались следующие иностранные издания: справочники «Джейн», а также журналы «Авиэйшн уик энд спейс технолоджи», «Арми», «Вертехник», «Джейнс дефенс уикли», «Зольдат унд техник», «Милитэри технолоджи», «Мэритайм дефенс», «НАВИНТ», «НАТО'с сикстинг нейшнз», «Сэйк-но кансэн», «Труппенпраксис», «Нэйви нюс», «Флайт интернэшнл», «Эр форс мэгэзин».

При перепечатке ссылка на «Зарубежное военное обозрение» обязательна.

Рукописи не возвращаются и не рецензируются.

Сдано в набор 25.05.99. Подписано в печать 25.05.99.

Формат 70 x 108 <sup>1</sup>/<sub>16</sub>. Бумага офсетная. Офсетная печать. Усл. печ. л. 5,6 + 1/4 печ. л. Усл. кр.-отт. 8,9.

Учетно-изд. л. 9,1. Заказ 2463. Тираж 5,4 тыс. экз. Цена свободная.

Адрес ордена «Знак почета» типографии газеты «Красная звезда»: 123826, ГСП, Москва, Д-317, Хорошевское шоссе, 38.



**ЮЖНОКОРЕЙСКИЙ ТАНК К1А1**, первый экземпляр которого был создан компанией «Хюндай» еще в 1996 году на шасси основного боевого танка К1. Командование сухопутных войск сообщает, что в скором будущем эта фирма произведет модернизацию некоторого количества танков К1 до модификации К1А1. На К1А1 установлены: стабилизированная в двух плоскостях 120-мм гладкоствольная пушка М256, которой вооружены американские танки М1А1 и М1А2, 12,7-мм пулемет К6 (1 000 патронов), спаренный с пушкой

7,62-мм пулемет М60Е2 (7 200 патронов), 7,62-мм пулемет М60Д (1 400 патронов). Боекомплект к пушке составляет 32 унитарных выстрела, это на 15 снарядов меньше, чем у танков более раннего выпуска (на К1 стоит 105-мм пушка). К1А1 оснащен дополнительной броневой защитой, что наряду с другими усовершенствованиями привело к увеличению боевой массы танка до 53 т. На танке установлены германские дизельный двигатель MTU MB 871 Ка-501 мощностью 1 200 л. с. и трансмиссия ZF LSG 3000 с автоматической коробкой передач, позволяющие развить максимальную скорость движения 65 км/ч, а за 9,4 с 32 км/ч. К1А1 может оснащаться катковым минным тралом. В настоящее время изготовлены только опытные образцы танка К1А1. Также на базе танка К1 созданы тяжелый механизированный мост и ремонтно-эвакуационная машина.

**СПЕЦИАЛИСТЫ** западных фирм ведут разработку нового поколения средств РЭБ, обеспечивающих индивидуальную защиту самолетов от УР с радиолокационной ГСН. Одним из наиболее перспективных направлений в этой области зарубежные эксперты считают создание многорежимных буксируемых ловушек, имеющих оптоволоконную связь с самолетом (FOTD – Fiber-Optic Towed Decoy). Такие устройства защищают самолет от УР с радиолокационными ГСН противника более эффективно по сравнению с ловушками предыдущего поколения. Новые ловушки обеспечивают возможность оптимизации вида помехи в зависимости от конкретной радиолокационной обстановки.

В частности, британская фирма «Маркони электроник системз» разработала такое устройство (см. рисунок вверху) для обеспечения индивидуальной защиты тактического истребителя EF-2000 «Тайфун». Предполагается, что ловушки будут выпускаться во время полета самолета из контейнеров (в каждом по две, см. рисунок внизу), расположенных на законцовках крыла, и буксироваться с помощью опто-волоконного кабеля-троса. При этом, по мнению британских специалистов, обеспечивается наиболее эффективное сочетание помеховых сигналов, излучаемых передатчиками ловушки и бортовой станции РЭП защищаемого самолета.

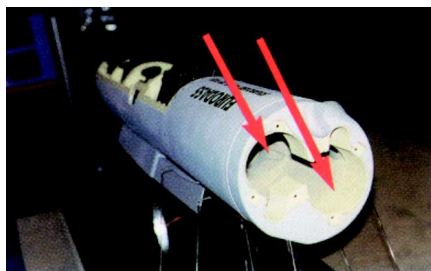
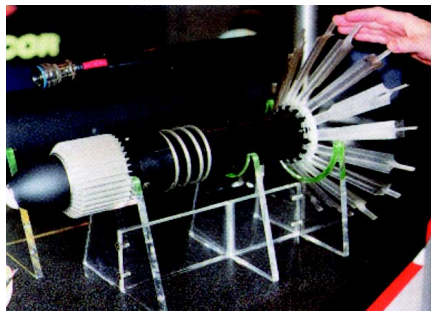

**ПРОВОДЯТСЯ ИСПЫТАНИЯ** новой системы тылового обеспечения подразделений морской пехоты США, высадившихся на необорудованное побережье. Одним из главных элементов этой системы является беспилотный летательный аппарат К-МАХ производства американской компании «Каман». В ходе проведенных четырехдневных испытаний новым аппаратом было переправлено 2 722 кг различных грузов с корабля на берег на расстоянии 28 км. При этом скорость самого корабля составляла около 28 уз. По мнению зарубежных специалистов, новый беспилотный летательный аппарат, кроме того, с успехом может быть использован в противоминных операциях, а также для спасения людей в море.



## НА ПОЛИГОНАХ МИРА



**АНГЛИЙСКИЙ ОСНОВНОЙ БОЕВОЙ ТАНК «ЧЕЛЛЕНДЖЕР-2»** состоит на вооружении сухопутных войск Великобритании с 1994 года и Омана с 1997 года, выпускается компанией «Виккерс дефенс системз». ОБТ оснащен новой системой управления огнем, включающей: прицел наводчика с лазерным дальномером и тепловизионной камерой, прицел командира со стабилизированной линией прицеливания (информация изображается на дисплеях командира и наводчика), электронный танковый баллистический вычислитель. Предусмотрено дублированное управление вооружением (огонь из пушки и пулеметов может вести как наводчик, так и командир).

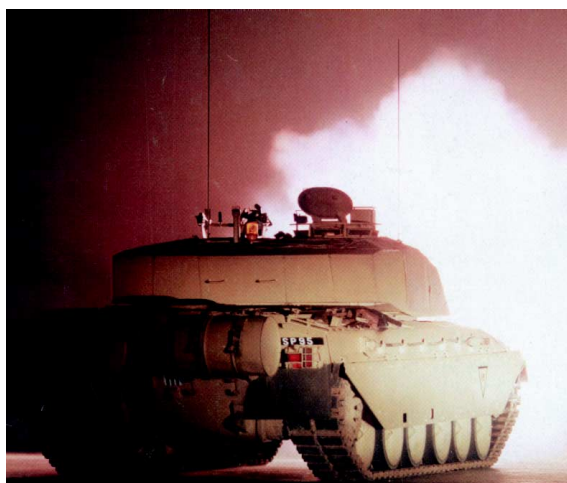

Основные характеристики танка: боевая масса 62,5 т, длина с пушкой вперед 11,5 м, клиренс 0,5 м, максимальная скорость движения 56 км/ч, по пересеченной местности до 40 км/ч, емкость топливных баков 1 592 л, запас хода по дорогам до 450 км, по пересеченной местности до 250 км. На машине установлен V-образный 12-цилиндровый дизельный двигатель мощностью 1 200 л. с. ОБТ «Челленджер-2» вооружен 120-мм нарезной пушкой L30A1, спаренным с ней 7,62-мм пулеметом L94A1MG, 7,62-мм зенитным пулеметом L37A2MG, двумя блоками по пять мортир для дымовых гранат. Боекомплект – 50 выстрелов к пушке и 4 000 патронов к пулеметам. Углы обстрела из танка составляют: по горизонтали 360°, по вертикали от -10° до +20°. Экипаж четыре человека (командир танка, наводчик, механик-водитель, заряжающий).

На снимках: танк «Челленджер-2» ведет огонь из пушки днем и ночью.

## В СЛЕДУЮЩЕМ НОМЕРЕ:

- \* Новая коалиционная стратегия НАТО
- \* Израильский танк «Меркава»
- \* Боевое применение высокоточного оружия
- \* Справочные данные. Крупнокалиберные снайперские винтовки. Знаки различия в ВМС стран мира